

Measuring

アイゼン総合カタログ Vol.5

Tools

「信頼」と「高品質」をめざして… 素材から最終仕上げまで一貫した国内生産体制を確立しています

MADE IN JAPAN

「はかる」を、極める。



PIONEER of PINGAUGE



株式会社アイゼン

本社・工場 〒529-1413 滋賀県東近江市五個荘築瀬町10-6

TEL. 0748-45-5100(代) FAX. 0748-45-5111

<https://eisen.gr.jp/> / [✉ pingauge@eisen.gr.jp](mailto:pingauge@eisen.gr.jp)

⚠ 安全に関するご注意

商品のご選択に当たっては記載の仕様、機能をよくお読みになってご選択ください。
当カタログ記載以外でのご使用になりますと安全性を損なうおそれがあります。
カタログ記載以外でのご使用方法、特殊な環境でのご使用につきましては、弊社までお気軽にお問い合わせください。

弊社商品は外国為替及び外国貿易法に基づき、日本政府の輸出許可の取得を必要とする場合があります。
製品の輸出や技術情報を非居住者に提供する場合は弊社へご相談ください。

2023年8月吉日

お客様各位



スタンダードピンゲージセット1級（φ0.20～φ10.005）販売終了と後継機種のお知らせ

拝啓 貴社ますますご清栄のこととお慶び申し上げます。

平素は格別のご高配を賜り、厚く御礼申し上げます。

さて、これまでお客様にご愛用頂いておりましたスタンダードピンゲージセット1級（φ0.20～φ10.005）

ですが、諸般の事情により販売終了とさせて頂くことに致しました。

尚、後継機はマスターピンゲージセット0級となります。

これまでのご愛顧に感謝申し上げますとともに、何卒ご理解賜りますようお願い申し上げます。

敬具

■販売終了日 : 2024年3月末日

販売終了商品名・品番		後継機	総合カタログ Vol.5 掲載ページ
スタンダードピンゲージセット EPシリーズ 1級	EP-0A～9B (1級)	EP-0A～9B (0級)	P.5,6
スタンダードピンゲージセット ECPシリーズ 1級	ECP-0A～9B (1級)	ECP-0A～9B (0級)	P.5,6
スタンダードピンゲージセット EHシリーズ 1級	EH-0A～9D (1級)	EH-0A～9D (0級)	P.7,8
スタンダードピンゲージセット ELシリーズ 1級	EL-0～4 (1級)	EL-0～4 (0級)	P.7,8
スタンダードピンゲージセット ERシリーズ 1級	ER-1～2 (1級)	ER-1～2 (0級)	P.7,8
スタンダードピンゲージセット WS-501G 1級	WS-501G (1級)	WS-501G (0級)	P.7,8
スタンダードピンゲージセット WS-401G 1級	WS-401G (1級)	WS-401G (0級)	P.7,8
スタンダードピンゲージセット SS-981 1級	SS-981 (1級)	SS-981 (0級)	P.7,8
スタンダードピンゲージセット SS-1001 1級	SS-1001 (1級)	SS-1001 (0級)	P.7,8
スタンダードピンゲージセット ESシリーズ 1級	ES-0A～9B (1級)	ES-0A～9B (0級)	P.9,10

以上

※ご不明な点がございましたら、お手数とは存じますが営業担当者までご連絡ください。

三針ゲージ規格改定に伴う製品仕様変更のお知らせ

拝啓 貴社ますますご清栄のこととお慶び申し上げます。
平素は格別のご高配を賜り厚く御礼申し上げます。
さて 題記の通り、2018年に三針ゲージ規格JIS B0271が大幅に改定されました。
旧規格との併用期間が2023年12月31日までとなっております。
つきましては弊社三針ゲージの仕様を新規格へと移行を進めております。
旧規格製品につきましては在庫がなくなり次第廃盤となりますのでご了承賜りたくお願い申し上げます。
また後継商品につきましては下記新旧比較表をご参考に、引き続きご愛顧の程お願い申し上げます。
今後とも何卒よろしくお願ひ申し上げます。

旧品番	呼び針径	対応ピッチ・山数				⇒	新品番	呼び針径	対応ピッチ・山数			
		メートル	ユニファイ	管用	アメリカ管用				メートル	ユニファイ	管用	アメリカ管用
TW-01	0.1155	0.2	-	-	-	TW2-0.115	0.115	0.2	-	-	-	
TW-02	0.1443	0.25	-	-	-	TW2-0.144	0.144	0.25	-	-	-	
TW-03	0.1732	0.3	80	-	-	TW2-0.173	0.173	0.3	-	-	-	
						TW2-0.183	0.183	-	80	-	-	
TW-04	0.2021	0.35	72	-	-	TW2-0.202	0.202	0.35	-	-	-	
						TW2-0.204	0.204	-	72	-	-	
TW-05	0.2309	0.4	64	-	-	TW2-0.231	0.231	0.4	-	-	-	
						TW2-0.229	0.229	-	64	-	-	
TW-06	0.2598	0.45	56	-	-	TW2-0.260	0.260	0.45	-	-	-	
						TW2-0.262	0.262	-	56	-	-	
TW-07	0.2887	0.5	48	-	-	TW2-0.289	0.289	0.5	-	-	-	
						TW2-0.306	0.306	-	48	-	-	
TW-08	0.3464	0.6	44, 40	-	-	TW2-0.346	0.346	0.6	-	-	-	
						TW2-0.333	0.333	-	44	-	-	
						TW2-0.367	0.367	-	40	-	-	
TW-09	0.4330	0.75	-	-	-	TW2-0.433	0.433	0.75	-	-	-	
TW-10	0.5196	-	28	28	-	TW2-0.524	0.524	-	28	-	-	
						TW2-0.511	0.511	-	-	28	-	
						TW2-0.543	0.543	-	-	-	27	
TW-11	0.5774	1	24	-	-	TW2-0.577	0.577	1	-	-	-	
						TW2-0.611	0.611	-	24	-	-	
TW-12	0.7217	1.25	20	-	-	TW2-0.722	0.722	1.25	-	-	-	
						TW2-0.733	0.733	-	20	-	-	
TW-13	0.7954	-	18	-	-	TW2-0.815	0.815	-	18	-	18	
TW-14	0.8949	1.5	16	-	-	TW2-0.866	0.866	1.5	-	-	-	
						TW2-0.917	0.917	-	16	-	-	
TW-15	1.0227	1.75	14	14	-	TW2-1.010	1.010	1.75	-	-	-	
						TW2-1.047	1.047	-	14	-	14	
						TW2-1.023	1.023	-	-	14	-	
TW-16	1.1547	2	13	-	-	TW2-1.155	1.155	2	-	-	-	
						TW2-1.128	1.128	-	13	-	-	
TW-17	1.1932	-	12	-	-	TW2-1.222	1.222	-	12	-	-	
TW-18	1.3016	-	11	11	-	TW2-1.333	1.333	-	11	-	-	
						TW2-1.302	1.302	-	-	11	-	
						TW2-1.275	1.275	-	-	-	11 1/2	
TW-19	1.4434	2.5	10	-	-	TW2-1.443	1.443	2.5	-	-	-	
						TW2-1.466	1.466	-	10	-	-	
TW-20	1.5908	-	9	-	-	TW2-1.629	1.629	-	9	-	-	
TW-21	1.7897	3	8	-	-	TW2-1.732	1.732	3	-	-	-	
						TW2-1.833	1.833	-	8	-	8	
TW-22	2.0454	3.5	7	-	-	TW2-2.021	2.021	3.5	-	-	-	
						TW2-2.095	2.095	-	7	-	-	
TW-23	2.3863	4	6	-	-	TW2-2.309	2.309	4	-	-	-	
						TW2-2.444	2.444	-	6	-	-	
TW-24	2.5981	4.5	-	-	-	TW2-2.598	2.598	4.5	-	-	-	
TW-25	2.8868	5	5	-	-	TW2-2.887	2.887	5	-	-	-	
						TW2-2.933	2.933	-	5	-	-	
TW-26	3.1817	5.5	4 1/2	-	-	TW2-3.175	3.175	5.5	-	-	-	
						TW2-3.259	3.259	-	4 1/2	-	-	
TW-27	3.5794	-	4	-	-	TW2-3.666	3.666	-	4	-	-	
TW-28	0.4041	0.7	36	-	-	TW2-0.404	0.404	0.7	-	-	-	
						TW2-0.407	0.407	-	36	-	-	
TW-29	0.4619	0.8	32	-	-	TW2-0.462	0.462	0.8	-	-	-	
						TW2-0.458	0.458	-	32	-	-	
TW-30	0.7536	-	-	19	-	TW2-0.754	0.754	-	-	19	-	
TW-31	3.4641	6	-	-	-	TW2-3.464	3.464	6	-	-	-	

ピンゲージから マスターピンゲージへ!!

From Pin Gauge to Master Pin Gauge!!

CONTENTS



Master Pin Gauge



真円度 0.3 μm 以下
Circularity of 0.3 μm or less

実測値データ付き!!

With actual measured values!!
※φ 10 以下のサイズに適用
※When using sizes φ10 and smaller.

限りなく「0」に!!
また一步先のピンゲージへ!!

Endless pursuit of "0"!!
The next step in pin gauge evolution!!

外径許容差 ±1 μm → **±0.5 μm**
Outer diameter tolerance:
真円度 0.8 μm → **0.3 μm**
Circularity:
直径不同 0.8 μm → **0.3 μm**
Diameter variation:
表面粗さ 0.20 μmRa → **0.05 μmRa**
Surface roughness:

表面粗さ 0.05 μmRa Surface roughness: 0.05 μmRa



ピンゲージ Pin gauge

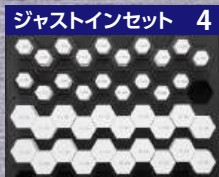

Just in Set



超精密タイプのピンゲージ
セット
Package of high-precision pin
gauges



最小呼び寸法0.05mmからはじまる
0.01mmトピのピンゲージセット
Set of pin gauges in various sizes
starting from a minimum size of 0.05mm
and increasing in 0.01mm increments



最小呼び寸法0.205mmからはじまる
0.01mmトピのピンゲージセット
Set of pin gauges in various sizes
starting from a minimum size of 0.205mm
and increasing in 0.01mm increments



最小呼び寸法0.201mmからはじまる
0.001mmトピのピンゲージ
Pin gauges from the smallest
size of 0.201mm increasing in
size by 0.001mm increments



EPとECPの組合せセット
Set combining EP and ECP
gauges



ストック付ピンゲージセット
Pin gauge set with cabinet

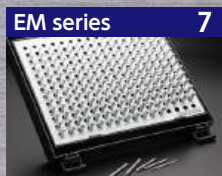

多目的に使えるポピュラーな
ピンゲージセット
Popular multi-purpose pin gauge
set



呼び寸法20mmからはじまる
0.01mmトピのピンゲージセット
Set of pin gauges with sizes
starting from 20mm and
increasing by 0.01mm increments



ハンドル付ピンゲージセット
Pin gauge set with handles



ファインセラミックス(ジルコニア)
を素材としたピンゲージセット
Fine ceramics(Zirconia) pin
gauge set



超硬合金ピンゲージセット
Tungsten Carbide pin gauge set

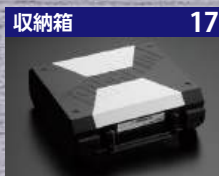

Storage Case



Plastic Case



ワンウェイねじゲージ
One-way thread gauge



メートルねじ用
超硬ねじゲージ
Tungsten carbide thread gauges
for metric threads



メートルねじ用
超硬ねじリングゲージ
Tungsten carbide thread ring
gauge for metric threads



メートルねじ用
セラミックねじゲージ
Ceramics thread gauges for
metric threads

ねじゲージ Thread gauges



ねじ深さゲージ
Thread Depth Gauge

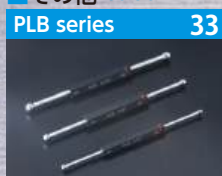

ボールゲージ
Ball gauge



差し替え式プラグゲージ
Exchangeable plug gauge



固定式プラグゲージ
Fixed-type plug gauge

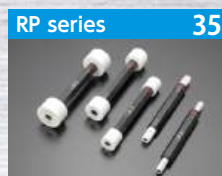

セラミックス差し替え式
プラグゲージ
Ceramics plug gauge



マイクロメータ校正用
ピンゲージセット
Pin gauge set for micrometer
calibrations

その他 Others

超硬ねじゲージ

Tungsten carbide thread gauges

セラミックねじゲージ

Ceramics thread gauges

スチール製に比べ
5~10倍の
長寿命!

Product life 5 to 10 times longer
than gauges made from steel!

アイゼンだからこそ
MADE IN JAPANだからこそ可能な
この高精度・高品質
お客様の安心と信頼にこたえるために!!

Only Eisen and Japan craftsmanship could realize this level of precision and quality.
Responding to the reliability and trust our customers demand!!



EW series 11



目盛り付ピンゲージ
Pin gauge with scale

EDP series 13



歯車測定用ピンゲージセット
Pin Gauge Set for measuring
gear wheels

ECT series 13



センタ穴付ピンゲージセット
Pin Gauge Set with center holes

ETP series 13



テーパ付ピンゲージセット
Tapered Pin Gauge Set

TW series 15



ねじ測定用三針ゲージ
3-wire gauge for measuring
threads

付属品 Accessories

ピンバイス 17



ピンゲージ保持用ホルダ・
ピンバイス
Holders and pin vises for
maintaining pin gauges

SRZ series 23



メートルねじ用
セラミックねじリングゲージ
Ceramic thread ring gauge for
metric threads

SPM SRM series 25



メートルねじ用
スチールねじゲージ
Steel thread gauge for metric
threads

SPU SRU series 27



ユニファイねじ用
スチールねじゲージ
Steel thread gauge for unified
threads

SPH SRH series 29



管用平行ねじ用
スチールねじゲージ
Steel thread gauge for straight
pipe threads

SPT SRT series 29



管用テーパねじ用
スチールねじゲージ
Steel thread gauge for taper
pipe threads

SPS series 31



ねじ位置ゲージ
Thread position alignment gauge

SG series 37



はさみゲージ
Snap gauge

RG series 39



マスターリングゲージ
Master ring gauge

特殊品 Custom Products 39



精密加工技術をベースに
した特殊品
Based on our precision
processing technologies

品質保証 体系・校正 41



Quality Assurance
System / Calibrations

LLR series 43



硬度計ダイヤモンド圧子
Indenter for Hardness Testing
Machine

マスターピンゲージ

MASTER PIN GAUGE (EP/ECP/EX)

許容差・真円度・直径不同・表面粗さが従来よりグレードアップ！アイゼンのピンゲージはサブゼロ処理済みです。

Master pin gauges have better tolerance, circularity, diameter variation and surface roughness compared to conventional gauges. EISEN Pin gauge have been sabzero-treated.



	旧規格 Former Standard	マスターピンゲージ Master Pin Gauge
外径許容差 Tolerance	±1μm	→ ±0.5μm
真円度 Roundness	0.8μm	→ 0.3μm
直径不同 Diameter variation	0.8μm	→ 0.3μm
表面粗さ Roughness	0.20μmRa	→ 0.05μmRa

※φ0.2～φ10のバラはすべてマスターピンゲージになります。
※Individual gauges with φ0.2～φ10 or smaller diameter can all be used as master pin gauges.

精度仕様 Specifications

呼び寸法 A Size	長さ A Length	トピ Step	許容差 Tolerance	真円度 Roundness	直径不同 Diameter variation	表面粗さ Roughness	硬さ HRC Hardness
0.200～0.999	40	0.001	±0.5μm	0.3μm	0.3μm	0.05μmRa	58以上 58 or more
1.000～10.000	50						

呼び寸法とシリーズの関係 Size and Series Relationship

呼び寸法 A Size	シリーズ名 Series name
0.200	E P
0.201	E X
0.202	
0.203	
0.204	ECP
0.205	ECP
0.206	E X
0.207	
0.208	
0.209	E P
0.210	
0.211	
0.212	E X
0.213	
0.214	
0.215	E P
0.216	
0.217	
0.218	E X
0.219	
0.220	
0.221	E P
0.222	
0.223	
0.224	E X
0.225	
0.226	
0.227	E P
0.228	
0.229	
0.230	E X
0.231	
0.232	
0.233	E P
0.234	
0.235	
0.236	E X
0.237	
0.238	
0.239	E P
0.240	
0.241	
0.242	E X
0.243	
0.244	
0.245	E P
0.246	
0.247	
0.248	E X
0.249	
0.250	
0.251	E P
0.252	
0.253	
0.254	E X
0.255	
0.256	
0.257	E P
0.258	
0.259	
0.260	E X
0.261	
0.262	
0.263	E P
0.264	
0.265	
0.266	E X
0.267	
0.268	
0.269	E P
0.270	
0.271	
0.272	E X
0.273	
0.274	
0.275	E P
0.276	
0.277	
0.278	E X
0.279	
0.280	
0.281	E P
0.282	
0.283	
0.284	E X
0.285	
0.286	
0.287	E P
0.288	
0.289	
0.290	E X
0.291	
0.292	
0.293	E P
0.294	
0.295	
0.296	E X
0.297	
0.298	
0.299	E P
0.300	
0.301	
0.302	E X
0.303	
0.304	
0.305	E P
0.306	
0.307	
0.308	E X
0.309	
0.310	
0.311	E P
0.312	
0.313	
0.314	E X
0.315	
0.316	
0.317	E P
0.318	
0.319	
0.320	E X
0.321	
0.322	
0.323	E P
0.324	
0.325	
0.326	E X
0.327	
0.328	
0.329	E P
0.330	
0.331	
0.332	E X
0.333	
0.334	
0.335	E P
0.336	
0.337	
0.338	E X
0.339	
0.340	
0.341	E P
0.342	
0.343	
0.344	E X
0.345	
0.346	
0.347	E P
0.348	
0.349	
0.350	E X
0.351	
0.352	
0.353	E P
0.354	
0.355	
0.356	E X
0.357	
0.358	
0.359	E P
0.360	
0.361	
0.362	E X
0.363	
0.364	
0.365	E P
0.366	
0.367	
0.368	E X
0.369	
0.370	
0.371	E P
0.372	
0.373	
0.374	E X
0.375	
0.376	
0.377	E P
0.378	
0.379	
0.380	E X
0.381	
0.382	
0.383	E P
0.384	
0.385	
0.386	E X
0.387	
0.388	
0.389	E P
0.390	
0.391	
0.392	E X
0.393	
0.394	
0.395	E P
0.396	
0.397	
0.398	E X
0.399	
0.400	
0.401	E P
0.402	
0.403	
0.404	E X
0.405	
0.406	
0.407	E P
0.408	
0.409	
0.410	E X
0.411	
0.412	
0.413	E P
0.414	
0.415	
0.416	E X
0.417	
0.418	
0.419	E P
0.420	
0.421	
0.422	E X
0.423	
0.424	
0.425	E P
0.426	
0.427	
0.428	E X
0.429	
0.430	
0.431	E P
0.432	
0.433	
0.434	E X
0.435	
0.436	
0.437	E P
0.438	
0.439	
0.440	E X
0.441	
0.442	
0.443	E P
0.444	
0.445	
0.446	E X
0.447	
0.448	
0.449	E P
0.450	
0.451	
0.452	E X
0.453	
0.454	
0.455	E P
0.456	
0.457	
0.458	E X
0.459	
0.460	
0.461	E P
0.462	
0.463	
0.464	E X
0.465	
0.466	
0.467	E P
0.468	
0.469	
0.470	E X
0.471	
0.472	
0.473	E P
0.474	
0.475	
0.476	E X
0.477	
0.478	
0.479	E P
0.480	
0.481	
0.482	E X
0.483	
0.484	
0.485	E P
0.486	
0.487	
0.488	E X
0.489	
0.490	
0.491	E P
0.492	
0.493	
0.494	E X
0.495	
0.496	
0.497	E P
0.498	
0.499	
0.500	E X
0.501	
0.502	
0.503	E P
0.504	
0.505	
0.506	E X
0.507	
0.508	
0.509	E P
0.510	
0.511	
0.512	E X
0.513	
0.514	
0.515	E P
0.516	
0.517	
0.518	E X
0.519	
0.520	
0.521	E P
0.522	
0.523	
0.524	E X
0.525	
0.526	
0.527	E P
0.528	
0.529	
0.530	E X
0.531	
0.532	
0.533	E P
0.534	
0.535	
0.536	E X
0.537	
0.538	
0.539	E P
0.540	
0.541	
0.542	E X
0.543	
0.544	
0.545	E P
0.546	
0.547	
0.548	E X
0.549	
0.550	
0.551	E P
0.552	
0.553	
0.554	E X
0.555	
0.556	
0.557	E P
0.558	
0.559	
0.560	E X
0.561	
0.562	
0.563	E P
0.564	
0.565	
0.566	E X
0.567	
0.568	
0.569	E P
0.570	
0.571	
0.572	E X
0.573	
0.574	
0.575	E P
0.576	
0.577	
0.578	E X
0.579	
0.580	
0.581	E P
0.582	
0.583	
0.584	E X
0.585	
0.586	
0.587	E P
0.588	
0.589	
0.590	E X
0.591	
0.592	
0.593	E P
0.594	
0.595	
0.596	E X
0.597	
0.598	
0.599	E P
0.600	
0.601	
0.602	E X
0.603	
0.604	
0.605	E P
0.606	
0.607	
0.608	E X
0.609	
0.610	
0.611	E P
0.612	
0.613	
0.614	E X
0.615	
0.616	
0.617	E P
0.618	
0.619	
0.620	E X
0.621	
0.622	
0.623	E P
0.624	
0.625	
0.626	E X
0.627	
0.628	
0.629	E P
0.630	
0.631	
0.632	E X
0.633	
0.634	
0.635	E P
0.636	
0.637	
0.638	E X
0.639	
0.640	
0.641	E P
0.642	
0.643	
0.644	E X
0.645	
0.646	
0.647	E P
0.648	
0.649	
0.650	E X
0.651	
0.652	
0.653	E P
0.654	
0.655	
0.656	E X
0.657	
0.658	
0.659	E P
0.660	
0.661	
0.662	E X
0.663	
0.664	
0.665	E P
0.666	
0.667	
0.668	E X
0.669	
0.670	
0.671	E P
0.672	
0.673	
0.674	E X
0.675	
0.676	
0.677	E P
0.678	
0.679	
0.680	E X
0.681	
0.682	
0.683	E P
0.684	
0.685	
0.686	E X
0.687	
0.688	
0.689	E P
0.690	
0.691	
0.692	E X
0.693	
0.694	
0.695	E P
0.696	
0.697	
0.698	E X
0.699	
0.700	
0.701	E P
0.702	
0.703	
0.704	E X
0.705	
0.706	
0.707	E P
0.708	
0.709	
0.710	E X
0.711	
0.712	
0.713	E P
0.714	
0.715	
0.716	E X
0.717	
0.718	
0.719	E P
0.720	
0.721	
0.722	E X
0.723	
0.724	
0.725	E P
0.726	
0.727	
0.728	E X
0.729	
0.730	
0.731	E P
0.732	
0.733	
0.734	E X
0.735	
0.736	
0.737	E P
0.738	
0.739	
0.740	E X
0.741	
0.742	
0.743	E P
0.744	
0.745	
0.746	E X
0.747	
0.748	
0.749	E P
0.750	
0.751	
0.752	E X
0.753	
0.754	
0.755	E P
0.756	
0.757	
0.758	E X
0.759	
0.760	
0.761	E P
0.762	
0.763	
0.764	E X
0.765	
0.766	
0.767	E P
0.768	
0.769	
0.770	E X
0.771	
0.772	
0.773	E P
0.774	
0.775	
0.776	E X
0.777	
0.778	
0.779	E P
0.780	
0.781	
0.782	E X
0.783	
0.784	
0.785	E P
0.786	
0.787	
0.788	E X
0.789	
0.790	
0.791	E P
0.792	
0.793	
0.794	E X
0.795	
0.796	
0.797	E P
0.798	
0.799	
0.800	E X
0.801	
0.802	
0.803	E P
0.804	
0.805	
0.806	E X
0.807	
0.808	
0.809	E P
0.810	
0.8	

ジャストインセット Just in Set

必要なサイズ! 必要な数! 必要な時! ご購入いただけます。
You can purchase the required sizes in the required amounts at the required time.

目的に合わせて組合せ自在。

Mix and match the pin gauges according to your purpose.

〈組合せ例〉 Mix and match examples

簡単な寸法確認を行いたい場合

When you want to make simple checks of dimensions.

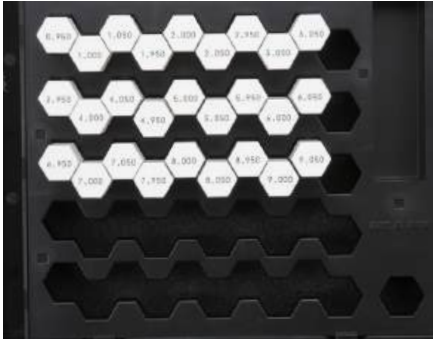

1.000 / 2.000 … 9.000 を基準とした前後0.05トビの27本セット

A package of 27 pin gauges containing reference pin gauges ranging from 1.000 through 9.000 in steps of 1.0, and pin gauges that are smaller and larger, respectively, by 0.05 from each reference pin gauge.

(0.950 / 1.000 / 1.050) (1.950 / 2.000 / 2.050) … (8.950 / 9.000 / 9.050)

高精度な測定を行いたい場合

If you want to perform high-precision measurement.

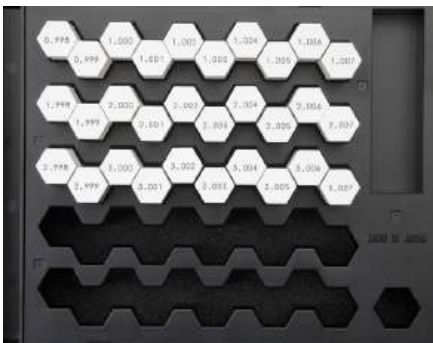

1.000 / 2.000 / 3.000 を基準とした0.001トビの30本セット

A package of 30 pin gauges, with 1.000, 2.000, and 3.000 pin gauges as reference pin gauges.

0.993 / 0.994 / 0.995 … 1.000 / 1.001 / 1.002
1.993 / 1.994 / 1.995 … 2.000 / 2.001 / 2.002
2.993 / 2.994 / 2.995 … 3.000 / 3.001 / 3.002

1 ~ 10までのH6/H7/H8の通・止に使用したい場合

For use in go or no-go checks at H6, H7 and H8 with pin gauges from 1 to 10.



1.000 / 2.000 / 3.000 … / 10.000のH6 / H7 / H8の通・止の4本組み40本セット

A package of 40 pin gauges arranged in four-pack sets for go / no-go checks for H6, H7 and H8 with such sizes as 1.000, 2.000 and 3.000.

1.000 (通) / 1.006 (H6の止) / 1.010 (H7の止) / 1.014 (H8の止) …
1.000 (go) / 1.006 (H6 no-go) / 1.010 (H7 no-go) / 1.014 (H8 no-go)

細いピンから太いピンまで幅広く収納したい場合

If you want to own a wide range of pin gauges from thin to thick sizes.

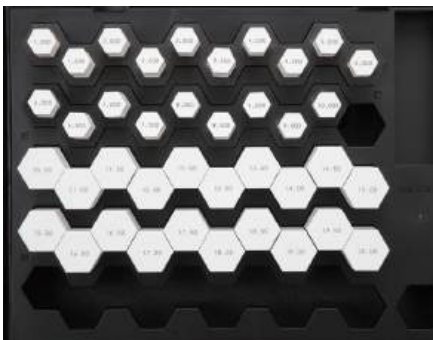

φ20までの0.5トビの39本セット

A package of 39 pin gauges in 0.5 steps up to φ20

1.000 / 1.500 / 2.000 / 2.500 … 19.00 / 19.50 / 20.00

ET SERIES



超精密タイプのピンゲージセット

High-precision Pin Gauge Set

ETシリーズはミクロン単位の高精度な測定を可能にするために $\pm 0.3 \mu\text{m}$ 公差のピンゲージを 0.1mm トビに設定された基準寸法にマイナス側 $3 \mu\text{m}$ からプラス側 $10 \mu\text{m}$ まで $1 \mu\text{m}$ トビに、14本を標準セットにしました。ユーザのニーズに合わせた特殊寸法や特殊組み合わせのセットも製作いたします。

The ET series contains 14 pin gauges with $\pm 0.3 \mu\text{m}$ tolerance for high precision measurements in micron units. Standard sizes range from minus $3 \mu\text{m}$ to plus $10 \mu\text{m}$ increasing in $1 \mu\text{m}$ increments. Custom sizes and combinations can also be made to meet according to customer needs.

EP SERIES



最小呼び寸法0.05mmからはじまる0.01mmトビのピンゲージセット

Pin Gauge Set in different sizes from 0.05mm and increasing in 0.01mm increments

■ 精度・仕様 Specifications

呼び寸法 mm Size	長さ mm Length	0級 Class 0		1級 Class 1	
		マスターピンゲージ Master Pin Gauge		スタンダードピンゲージ Standard Pin Gauge	
		許容差 Tolerance	真円度・直径不同 Roundness - Diameter variation	許容差 Tolerance	真円度・直径不同 Roundness - Diameter variation
0.05... 0.19	40	—	—	—	—
0.20... 0.99		$\pm 0.5 \mu\text{m}$	$0.3 \mu\text{m}$	$\pm 1 \mu\text{m}$	$0.8 \mu\text{m}$
1.00... 10.00	50	—	—	$\pm 1.5 \mu\text{m}$	$1.3 \mu\text{m}$
10.01... 20.00		—	—	—	—

※硬度は全てHRC58以上になります
All pin gauges are 58 HRC or more.

0.99mmまではプラスチックケースに呼び寸法を表示しています。
1.00mm以上はピンゲージにも呼び寸法をレーザー刻印しています。

The nominal sizes are indicated on the plastic case for gauges up to 0.99 mm; the nominal sizes on the pin gauges, as well as gauges in sizes 1.00 mm and larger, are laser engraved.

0級は実測値データ付です

Class 0 pin gauges are provided with measurement data.

ECP SERIES



最小呼び寸法0.205mmからはじまる0.01mmトビのピンゲージセット

Pin Gauge Set in different sizes from 0.205mm and increasing in 0.01mm increments

■ 精度・仕様 Specifications

呼び寸法 mm Size	長さ mm Length	0級 Class 0		1級 Class 1	
		マスターピンゲージ Master Pin Gauge		スタンダードピンゲージ Standard Pin Gauge	
		許容差 Tolerance	真円度・直径不同 Roundness - Diameter variation	許容差 Tolerance	真円度・直径不同 Roundness - Diameter variation
0.205... 0.995	40	—	—	—	—
1.005... 10.005		$\pm 0.5 \mu\text{m}$	$0.3 \mu\text{m}$	$\pm 1 \mu\text{m}$	$0.8 \mu\text{m}$
10.015... 15.005	50	—	—	$\pm 1.5 \mu\text{m}$	$1.3 \mu\text{m}$

※硬度は全てHRC58以上になります
All pin gauges are 58 HRC or more.

0.995mmまではプラスチックケースに呼び寸法を表示しています。
1.005mm以上はピンゲージにも呼び寸法をレーザー刻印しています。

Pin gauge sizes up to 0.995mm are indicated on the plastic case.
Pin gauge sizes 1.005mm and larger are also laser engraved on the gauges.

0級は実測値データ付です

Class 0 pin gauges are provided with measurement data.

EX SERIES



最小呼び寸法0.201mmからはじまる0.001mmトビのピンゲージ

Pin Gauge Set in different sizes in 0.001 mm steps that begin with a minimum nominal size of 0.201 mm

EXシリーズは0.201mm～9.999mmまでのEPとECPを除くサイズを0.001トビにシリーズ化したものです。

標準でのセットは有りませんが、要望により特殊組み合わせのセットも製作いたします。

The EX series packages include pin gauges in different sizes, except the EP and ECP sizes, ranging from 0.201 to 9.999 mm in 0.001 mm steps. The series offers no standard package; special combinations are available on request.

実測値データ付です

Includes actual measured data.

ETシリーズ

ET series

精度・仕様 Specifications

呼び寸法 mm Size	長さ mm Length	許容差 Tolerance	真円度 Roundness	直径不同 Diameter variation	硬度 HRC Hardness
0.297... 1.496	30	± 0.3μm	0.3μm	58以上 58 or more	
1.497... 10.010	40				

形状 Dimensions

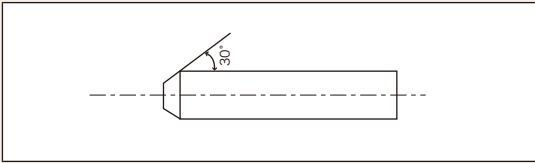

※挿入し易いように片側の端面に30°の面取りをしております。

※The edge on one side chamfered to a 30° angle for easier insertion.

セット番号 Set No.	基準寸法 Basic Size	呼び寸法 mm (0.001mm トビ) Set Range (0.001mm Step)				セット本数 No. of Pins	質量 (kg) Mass	在庫品◎ stock	受注生産◎ B.T.O
ET - 03	0.300	0.297	0.298...	0.309	0.310	14	1	○	
ET - 04	0.400	0.397	0.398...	0.409	0.410		1	○	
ET - 05	0.500	0.497	0.498...	0.509	0.510		1	○	
ET - 09	0.900	0.897	0.898...	0.909	0.910		1	○	
ET - 10	1.000	0.997	0.998...	1.009	1.010		1	○	
ET - 50	5.000	4.997	4.998...	5.009	5.010		1.2	○	
ET - 51	5.100	5.097	5.098...	5.109	5.110		1.2	○	
ET - 79	7.900	7.897	7.898...	7.909	7.910		1.3	○	
ET - 80	8.000	7.997	7.998...	8.009	8.010		1.3	○	
ET - 100	10.000	9.997	9.998...	10.009	10.010		1.5	○	

※バラの販売もいたします。また特殊寸法も要望により製作いたします。

※Order for individual gauges is to be acceptable. Special sizes can also be repaired.

EPシリーズ

EP series

セット番号 Set No.	呼び寸法 mm (0.01mm トビ) Set Range (0.01mm Step)	セット本数 No. of Pins	質量 (kg) Mass	在庫品◎ 受注生産◎ stock B.T.O	
				0級 Class 0 マスターピンゲージセット Master Pin Gauge Set	1級 Class 1 スタンダードピンゲージセット Standard Pin Gauge Set
EP-00 (ハンドル付)	0.05 0.06... 0.19 0.20	16	1	○	○
EP - 0A	0.20 0.21... 0.49 0.50	31	1	○	○
EP - 0B	0.50 0.51... 0.99 1.00		1.1	○	○
EP - 1A	1.00 1.01... 1.49 1.50	51	1.2	○	○
EP - 1B	1.50 1.51... 1.99 2.00		1.2	○	○
EP - 2A	2.00 2.01... 2.49 2.50		1.2	○	○
EP - 2B	2.50 2.51... 2.99 3.00		1.3	○	○
EP - 3A	3.00 3.01... 3.49 3.50		1.3	○	○
EP - 3B	3.50 3.51... 3.99 4.00		1.4	○	○
EP - 4A	4.00 4.01... 4.49 4.50		1.4	○	○
EP - 4B	4.50 4.51... 4.99 5.00		1.5	○	○
EP - 5A	5.00 5.01... 5.49 5.50		1.6	○	○
EP - 5B	5.50 5.51... 5.99 6.00		1.7	○	○
EP - 6A	6.00 6.01... 6.49 6.50		1.8	○	○
EP - 6B	6.50 6.51... 6.99 7.00		1.9	○	○
EP - 7A	7.00 7.01... 7.49 7.50		2	○	○
EP - 7B	7.50 7.51... 7.99 8.00		2.1	○	○
EP - 8A	8.00 8.01... 8.49 8.50		2.2	○	○
EP - 8B	8.50 8.51... 8.99 9.00		2.4	○	○
EP - 9A	9.00 9.01... 9.49 9.50		2.5	○	○
EP - 9B	9.50 9.51... 9.99 10.00		2.7	○	○

※EP-00についてはゲージ長さが5mm、ハンドル長さが25mm、外径許容差は±0.5μm

※For EP-00 pin gauge set, length of gauge part is 5mm and handle part is 25mm and outer diameter tolerance is ±0.5μm.

セット番号 Set No.	呼び寸法 mm (0.01mm トビ) Set Range (0.01mm Step)	セット本数 No. of Pins	質量 (kg) Mass	在庫品◎ 受注生産◎ stock B.T.O	
				0級 Class 0 マスターピンゲージセット Master Pin Gauge Set	1級 Class 1 スタンダードピンゲージセット Standard Pin Gauge Set
EP - 10A	10.00 10.01... 10.49 10.50	51	3.9	○	○
EP - 10B	10.50 10.51... 10.99 11.00		4.1	○	○
EP - 11A	11.00 11.01... 11.49 11.50		4.2	○	○
EP - 11B	11.50 11.51... 11.99 12.00		4.4	○	○
EP - 12A	12.00 12.01... 12.49 12.50		4.6	○	○
EP - 12B	12.50 12.51... 12.99 13.00		4.8	○	○
EP - 13A	13.00 13.01... 13.49 13.50		5.1	○	○
EP - 13B	13.50 13.51... 13.99 14.00		5.3	○	○
EP - 14A	14.00 14.01... 14.49 14.50		5.5	○	○
EP - 14B	14.50 14.51... 14.99 15.00		5.7	○	○
EP - 15A	15.00 15.01... 15.49 15.50		5.9	○	○
EP - 15B	15.50 15.51... 15.99 16.00		6.2	○	○
EP - 16A	16.00 16.01... 16.49 16.50		6.4	○	○
EP - 16B	16.50 16.51... 16.99 17.00		6.7	○	○
EP - 17A	17.00 17.01... 17.49 17.50		7	○	○
EP - 17B	17.50 17.51... 17.99 18.00		7.3	○	○
EP - 18A	18.00 18.01... 18.49 18.50		7.5	○	○
EP - 18B	18.50 18.51... 18.99 19.00		7.8	○	○
EP - 19A	19.00 19.01... 19.49 19.50	8.2	○	○	
EP - 19B	19.50 19.51... 19.99 20.00	8.5	○	○	

※φ0.2~φ10のバラはすべてマスターピンゲージ(0級)になります。また特殊寸法も製作いたします。

※φ10.01以上はスタンダードピンゲージ(1級)となります。

※All gauges with diameter of φ0.2 to φ10.00 can be used as master pin gauges (class 0).

Custom made specifications are also to be acceptable at request.

※Pin gauges with φ10.01 or larger diameters are standard pin gauges (class 1).

ECPシリーズ

ECP series

セット番号 Set No.	呼び寸法 mm (0.01mm トビ) Set Range (0.01mm Step)	セット本数 No. of Pins	質量 (kg) Mass	在庫品◎ 受注生産◎ stock B.T.O	
				0級 Class 0 マスターピンゲージセット Master Pin Gauge Set	1級 Class 1 スタンダードピンゲージセット Standard Pin Gauge Set
ECP - 0A	0.205 0.215... 0.495 0.505	31	1	○	○
ECP - 0B	0.505 0.515... 0.995 1.005		1.1	○	○
ECP - 1A	1.005 1.015... 1.495 1.505	51	1.2	○	○
ECP - 1B	1.505 1.515... 1.995 2.005		1.2	○	○
ECP - 2A	2.005 2.015... 2.495 2.505		1.2	○	○
ECP - 2B	2.505 2.515... 2.995 3.005		1.3	○	○
ECP - 3A	3.005 3.015... 3.495 3.505		1.3	○	○
ECP - 3B	3.505 3.515... 3.995 4.005		1.4	○	○
ECP - 4A	4.005 4.015... 4.495 4.505		1.4	○	○
ECP - 4B	4.505 4.515... 4.995 5.005		1.5	○	○
ECP - 5A	5.005 5.015... 5.495 5.505		1.6	○	○
ECP - 5B	5.505 5.515... 5.995 6.005		1.7	○	○
ECP - 6A	6.005 6.015... 6.495 6.505		1.8	○	○
ECP - 6B	6.505 6.515... 6.995 7.005		1.9	○	○
ECP - 7A	7.005 7.015... 7.495 7.505		2	○	○
ECP - 7B	7.505 7.515... 7.995 8.005		2.1	○	○
ECP - 8A	8.005 8.015... 8.495 8.505		2.2	○	○
ECP - 8B	8.505 8.515... 8.995 9.005		2.4	○	○
ECP - 9A	9.005 9.015... 9.495 9.505		2.5	○	○
ECP - 9B	9.505 9.515... 9.995 10.005		2.7	○	○

セット番号 Set No.	呼び寸法 mm (0.01mm トビ) Set Range (0.01mm Step)	セット本数 No. of Pins	質量 (kg) Mass	在庫品◎ 受注生産◎ stock B.T.O	
				0級 Class 0 マスターピンゲージセット Master Pin Gauge Set	1級 Class 1 スタンダードピンゲージセット Standard Pin Gauge Set
ECP - 10A	10.005 10.015... 10.495 10.505	51	3.9	○	○
ECP - 10B	10.505 10.515... 10.995 11.005		4.1	○	○
ECP - 11A	11.005 11.015... 11.495 11.505		4.2	○	○
ECP - 11B	11.505 11.515... 11.995 12.005		4.4	○	○
ECP - 12A	12.005 12.015... 12.495 12.505		4.6	○	○
ECP - 12B	12.505 12.515... 12.995 13.005		4.8	○	○
ECP - 13A	13.005 13.015... 13.495 13.505		5.1	○	○
ECP - 13B	13.505 13.515... 13.995 14.005		5.3	○	○
ECP - 14A	14.005 14.015... 14.495 14.505		5.5	○	○
ECP - 14B	14.505 14.515... 14.995 15.005		5.7	○	○

※φ0.205~φ10.005のバラはすべてマスターピンゲージ(0級)になります。

また特殊寸法も製作いたします。

※φ10.015以上はスタンダードピンゲージ(1級)となります。

※All gauges with diameter of φ0.205 to φ10.005 can be used as master pin gauges (class 0).

Custom made specifications are also to be acceptable at request.

※Pin gauges with φ10.015 or larger diameters are standard pin gauges (class 1).

EXシリーズ

EX series

精度・仕様 Specifications

呼び寸法 mm Size	長さ mm Length	許容差 Tolerance	真円度・直径不同 Roundness・Diameter variation	硬度 HRC Hardness
0.201... 0.999	40	± 0.5μm	0.3μm	58以上 58 or more
1.001... 9.999	50			

0.999mmまではプラスチックケースに呼び寸法を表示しています。

1.001mm以上はピンゲージにも呼び寸法をレーザ刻印しています。

※EXシリーズはすべてマスターピンゲージ(0級)になります。

The nominal sizes are indicated on the plastic case for gauges up to 0.999 mm; The nominal sizes of the pin gauges, in sizes 1.001 mm or larger, are laser-engraved on gauge.

※All gauges in the EX series are master pin gauges (0 class).

EH EL ER SERIES



EPとECPの組合せセット

Combined set of EP & ECP series pin gauges

■ 精度・仕様 Specifications

EP/ECP/FCを参照ください。

Technical specifications are same as EP/ECP/FC series pin gauges.

0.995mmまではプラスチックケースに呼び寸法を表示しています。
1.00mm以上はピンゲージにも呼び寸法をレーザー刻印しています。

Sizes are indicated on the plastic cases for gauges up to 0.995mm and are laser engraved on gauges 1.00mm and larger.

0級は実測値データ付です

Class 0 pin gauges are provided with measurement data.

WS SS SERIES



ストック付ピンゲージセット

Pin Gauge Set with a storage cabinet

●WSシリーズ (木製タイプのストックに収納したピンゲージセット)
●WS series (pin gauge set with wooden storage case).

・検査室・恒温室での設置に適したコンパクトな木製キャビネットです。
・This compact wooden storage cabinet is ideal for in any inspection room or thermo controlled room.

●SSシリーズ (スチールタイプのストックに収納したピンゲージセット)
●SS series (pin gauge set with steel storage case)

・堅牢なキャビネットで工場内の設置に最適です。
・This strong steel cabinet is ideal for use at manufacturing sites.

■ 精度・仕様 Specifications

EP/ECPを参照ください。

Technical specifications are as per EP/ECP series pin gauges.

0級は実測値データ付です

Class 0 pin gauges are provided with measurement data.

EM SERIES



多目的に使える ポピュラーなピンゲージセット

Multi-use Popular Pin Gauge Set

■ 精度・仕様 Specifications

呼び寸法 mm Size	長さ mm Length	許容差 Tolerance	真円度・直径不同 Roundness・Diameter variation
0.100… 0.975	40	⊕セット(+2~+5)μm Plus set	1.3μm
1.000… 12.975		⊖セット(-2~-5)μm Minus set	
13.000… 19.000	50	⊕セット(+1~+5)μm Plus set	1.6μm
		⊖セット(-1~-5)μm Minus set	

1.525mmまではプラスチックケースに呼び寸法を表示しています。
1.550mm以上はピンゲージにも呼び寸法をプラスピンの場合はP、
マイナスピンの場合はMの記号とともにレーザー刻印しています。

Sizes are indicated on the plastic cases for gauges up to 1.525mm and are laser engraved on gauges for 1.550mm or larger along with the letter "P" for plus pins or the letter "M" for minus pins.

※写真のセットはEM-1です。(収納箱は六角キャリングケース(大)になります。)

※Photo shows EM-1 set (storage box is for large gauge hexagonal carrying cases).

0.005mmトビ EHシリーズ EH series

セット番号 Set No.	呼び寸法 mm (0.005mmトビ) Set Range (0.005mm Step)		セット本数 No. of Pins	質量 (kg) Mass	在庫品◎ 受注生産○ stock B.T.O	
					0級 Class 0 マスターピンゲージセット Master Pin Gauge Set	1級 Class 1 スタンダードピンゲージセット Standard Pin Gauge Set
EH - 0A - 0B - 0C - 0D	0.10	0.105... 0.245	31	1	○	○
	0.25	0.255... 0.495			○	○
	0.50	0.505... 0.745			○	○
	0.75	0.755... 0.995			○	○
	1.00	1.005... 1.245			○	○
EH - 1A - 1B - 1C - 1D	1.00	1.005... 1.245	51	1	○	○
	1.25	1.255... 1.495			○	○
	1.50	1.505... 1.745			○	○
	1.75	1.755... 1.995			○	○
	2.00	2.005... 2.245			○	○
EH - 5A - 5B - 5C - 5D	5.00	5.005... 5.245	51	1	○	○
	5.25	5.255... 5.495			○	○
	5.50	5.505... 5.745			○	○
	5.75	5.755... 5.995			○	○
	6.00	6.005... 6.245			○	○
EH - 6A - 6B - 6C - 6D	6.00	6.005... 6.245	51	1	○	○
	6.25	6.255... 6.495			○	○
	6.50	6.505... 6.745			○	○
	6.75	6.755... 6.995			○	○
	7.00	7.005... 7.245			○	○
EH - 7A - 7B - 7C - 7D	7.00	7.005... 7.245	51	1	○	○
	7.25	7.255... 7.495			○	○
	7.50	7.505... 7.745			○	○
	7.75	7.755... 7.995			○	○
	8.00	8.005... 8.245			○	○
EH - 8A - 8B - 8C - 8D	8.00	8.005... 8.245	51	1	○	○
	8.25	8.255... 8.495			○	○
	8.50	8.505... 8.745			○	○
	8.75	8.755... 8.995			○	○
	9.00	9.005... 9.245			○	○
EH - 9A - 9B - 9C - 9D	9.00	9.005... 9.245	51	1	○	○
	9.25	9.255... 9.495			○	○
	9.50	9.505... 9.745			○	○
	9.75	9.755... 9.995			○	○
	10.00	10.005... 10.245			○	○
EH - 10A - 10B - 10C - 10D	10.00	10.005... 10.245	51	1	○	○
	10.25	10.255... 10.495			○	○
	10.50	10.505... 10.745			○	○
	10.75	10.755... 10.995			○	○
	12.00	12.005... 12.245			○	○
EH - 12A - 12B - 12C - 12D	12.00	12.005... 12.245	51	1	○	○
	12.25	12.255... 12.495			○	○
	12.50	12.505... 12.745			○	○
	12.75	12.755... 12.995			○	○
	13.00	13.005... 13.245			○	○

0.05mmトビ ELシリーズ EL series

セット番号 Set No.	呼び寸法 mm (0.05mmトビ) Set Range (0.05mm Step)		セット本数 No. of Pins	質量 (kg) Mass	在庫品◎ 受注生産○ stock B.T.O	
					0級 Class 0 マスターピンゲージセット Master Pin Gauge Set	1級 Class 1 スタンダードピンゲージセット Standard Pin Gauge Set
EL - 0	0.20	0.25... 0.95	17	1.2	○	○
- 1 - 2 - 3 - 4 - 5 - 6 - 7 - 8	1.00	1.05... 3.45	51	1.00	○	○
	3.50	3.55... 5.95			○	○
	6.00	6.05... 8.45			○	○
	8.50	8.55... 10.95			○	○
	11.00	11.05... 13.45			○	○
	13.50	13.55... 15.95			○	○
	16.00	16.05... 18.45			○	○
	18.50	18.55... 20.95			○	○

0.1mmトビ ERシリーズ ER series

セット番号 Set No.	呼び寸法 mm (0.05mmトビ) Set Range (0.05mm Step)		セット本数 No. of Pins	質量 (kg) Mass	在庫品◎ 受注生産○ stock B.T.O	
					0級 Class 0 マスターピンゲージセット Master Pin Gauge Set	1級 Class 1 スタンダードピンゲージセット Standard Pin Gauge Set
ER - 1	0.20	0.30... 4.90	49	1.3	○	○
- 2 - 3 - 4	5.00	5.10... 9.90	51	2.2	○	○
	10.00	10.10... 14.90			○	○
	15.00	15.10... 19.90			○	○
	20.00	20.10... 24.90			○	○

※φ0.2~φ10.005のバラはすべてマスターピンゲージ(0級)になります。
また特殊寸法も製作いたします。

※φ10.01以上はスタンダードピンゲージ(1級)となります。

※Individual gauges with diameters of φ0.2 to φ10.005 can all be used as master pin gauges (class 0).

※Individual gauges with diameters of φ10.01 or larger are standard pin gauges (class 1).

WSシリーズ WS series

セット番号 Set No.	呼び寸法 mm Set Range	セット本数 No. of Pins	質量 (kg) Mass	在庫品◎ 受注生産○ stock B.T.O	
				0級 Class 0 マスターピンゲージセット Master Pin Gauge Set	1級 Class 1 スタンダードピンゲージセット Standard Pin Gauge Set
WS - 501G (ガラス窓付き) (with glass window)	EP - 1.00 ~ 6.00 (0.01トビ) (0.01 increments)	501	20	○	○
WS - 401G (ガラス窓付き) (with glass window)	EP - 6.00 ~ 10.00 (0.01トビ) (0.01 increments)	401	28	○	○

※ストックのみの別売もいたします。

※Cabinets also sold individually.



六角プラスチックケース小が収納できます。
外寸 W465×D280×H520mm
ストック重量 約13kg

Can hold small gauge hexagonal plastic cases. External dimensions are W465×D280×H520 and the weight is approximately 13kg.

WS(ガラス窓付き) WS (wooden stocker with glass windows)

SSシリーズ SS series

セット番号 Set No.	呼び寸法 mm Set Range	セット本数 No. of Pins	質量 (kg) Mass	在庫品◎ 受注生産○ stock B.T.O	
				0級 Class 0 マスターピンゲージセット Master Pin Gauge Set	1級 Class 1 スタンダードピンゲージセット Standard Pin Gauge Set
SS - 981	EP - 0.20 ~ 10.00 (0.01トビ) (0.01 increments)	981	57	○	○
SS - 1001	EP/ECP - 1.00 ~ 6.00 (0.005トビ) (0.005 increments)	1001	50	○	○

※ストックのみの別売もいたします。

※Stockers only is to be sold individually.



組み合わせにより六角プラスチックケース
大・小に対応できます。
外寸 W500×D550×H600mm
ストック重量 約37kg

Can handle small and large hexagonal plastic cases when used in combination. External dimensions are W500×D550×H600 and the weight is approximately 37kg.

SS(スチールキャビネット) SS (steel cabinet)

EMシリーズ EM series

セット番号 Set No.	呼び寸法 mm Set Range	セット本数 No. of Pins	質量 (kg) Mass	在庫品◎ 受注生産○ stock B.T.O	
				0級 Class 0 マスターピンゲージセット Master Pin Gauge Set	1級 Class 1 スタンダードピンゲージセット Standard Pin Gauge Set
EM - 00 ⊕ - 00 ⊖	0.100 0.110... 0.280 0.290 0.01mmトビ 0.01mm increments	20	1	○	○
EM - 0 ⊕ - 0 ⊖	0.300 0.325... 1.500 1.525 0.025mmトビ 0.025mm increments	50	1.2	○	○
EM - 1 ⊕ - 1 ⊖	1.550 1.575... 6.250 6.275 0.025mmトビ 0.025mm increments	190	2.7	○	○
EM - 2A ⊕ - 2A ⊖	6.300 6.325... 9.750 9.775 0.025mmトビ 0.025mm increments	140	4.5	○	○
EM - 2B ⊕ - 2B ⊖	9.800 9.825... 12.500 12.525 0.025mmトビ 0.025mm increments	110	5.8	○	○
EM - 2C ⊕ - 2C ⊖	12.550 12.575... 12.950 12.975 0.025mmトビ 0.025mm increments	18	1.7	○	○
EM - 3 ⊕ - 3 ⊖	13.000 13.100... 18.900 19.000 0.1mmトビ 0.1mm increments	61	6.5	○	○

※バラの販売もいたします。また特殊寸法も製作いたします。

※⊕=P, ⊖=M セットのサイズは同じです。

※注文の際はプラスかマイナスかを指定ください。

※等級の設定はありません。

※Individual pin gauge order is acceptable. Special sizes are also available.

※Set sizes are the same for [+]=P and [-]=M

※Indicate plus or minus when placing orders.

※No class settings.

セットイメージ Image of Set Box

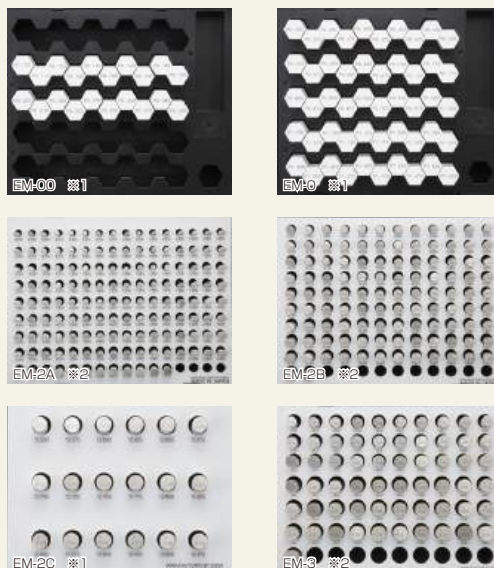

※1の収納箱は六角キャリングケース(小)になります。

※2の収納箱は六角キャリングケース(大)になります。

※1 storage boxes are for small gauge hexagonal carrying cases.

※2 storage boxes are for large gauge hexagonal carrying cases.

FC SERIES



最小呼び寸法20mmからはじまる 0.01mmトビのピンゲージセット

Pin Gauge Set in sizes starting from 20mm and increasing in 0.01mm increments

形状 Dimensions

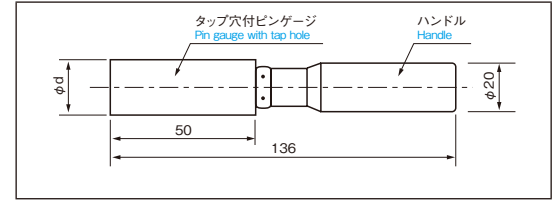

※ハンドルは別売りです。
※Handle is separate sale.

精度・仕様 Specifications

呼び寸法 mm Size	許容差 Tolerance	真円度・直径不同 Roundness・Diameter variation	硬度 HRC Hardness
20.00… 30.00	±2μm	1.6μm	58以上
30.01… 50.00	±3μm	2.4μm	58 or more

タップ穴の寸法はM10×1.5 深さ12mmです
Tap hole is M10x1.5 with a depth of 12mm.

ES SERIES



ハンドル付ピンゲージセット

Pin Gauge Set with Handle

形状 Dimensions

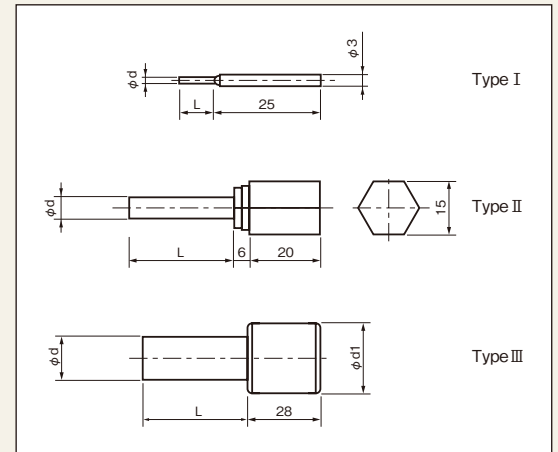

※φ10.01以上はハンドルの形状がTypeⅢになります。
※Handle configuration in TypeⅢ is for over φ10.01.

精度・仕様 Specifications

呼び寸法 mm Size	長さ mm Length	形状 Dimensions	
		ゲージ部 L Gauge Section	ハンドル Handle
0.05… 0.19	5	25	Type I
0.20… 0.49	10		
0.50… 0.99	20	30	26
1.00… 10.00	28		
10.01… 13.00			Type III
13.01… 18.00			
18.01… 20.00			

※精度（許容差・真円度・直径不同）はEP/ECP/EXを参照ください。
※Tolerance (circularity, diameter variation) are to be same as EP/ECP/EX series pin gauges.

0級は実測値データ付です

Class 0 pin gauges are provided with measurement data.



●六角クリアケース Hexagonal Clear Cases

- 六角クリアケース（左の写真）に収納することでゲージ部を保護し、取り出しやすくなりました。
- EP/ECP/EXと共通の収納ケースでコンパクトに管理できるようになりました。 ※Type I に適用
- The hexagonal clear case (left photo) protects gauges while offering easing gauge removal and storage.
- The storage case used for both EP/ECP/EX provides compact storage and easy management of pin gauges.

FCシリーズ

FC series

セット番号 Set No.	呼び寸法 mm Set Range				セット本数 No. of Pins	質量 (kg) Mass	在庫品○ 受注生産○ stock B.T.O	
FC - 20A	20.00	20.01...	20.49	20.50	51	8.5	○	
	20.50	20.51...	20.99	21.00		8.9	○	
FC - 21A	21.00	21.01...	21.49	21.50		9.2	○	
	21.50	21.51...	21.99	22.00		9.5	○	
FC - 22A	22.00	22.01...	22.49	22.50		9.9	○	
	22.50	22.51...	22.99	23.00		10.2	○	
FC - 23A	23.00	23.01...	23.49	23.50		10.6	○	
	23.50	23.51...	23.99	24.00		11	○	
FC - 24A	24.00	24.01...	24.49	24.50		11.3	○	
	24.50	24.51...	24.99	25.00		11.7	○	
FC - 25A	25.00	25.01...	25.49	25.50		12.1	○	
	25.50	25.51...	25.99	26.00		12.5	○	
FC - 26A	26.00	26.01...	26.49	26.50		12.9	○	
	26.50	26.51...	26.99	27.00		13.3	○	
FC - 27A	27.00	27.01...	27.49	27.50		13.8	○	
	27.50	27.51...	27.99	28.00		14.2	○	
FC - 28A	28.00	28.01...	28.49	28.50		14.6	○	
	28.50	28.51...	28.99	29.00		15.1	○	
FC - 29A	29.00	29.01...	29.49	29.50		15.5	○	
	29.50	29.51...	29.99	30.00		16	○	
FC - 30A	30.00	30.01...	30.49	30.50	16.5	○		
	30.50	30.51...	30.99	31.00	17	○		
FC - 31A	31.00	31.01...	31.49	31.50	17.4	○		
	31.50	31.51...	31.99	32.00	17.9	○		
FC - 32A	32.00	32.01...	32.49	32.50	18.4	○		
	32.50	32.51...	32.99	33.00	19	○		

※バラの販売もいたします。また特殊寸法も製作いたします。

※26本・25本 (2台) 1セットとしてお届けします。

※等級の設定はありません。

※Pin gauges are sold individually. Special sizes are also to be acceptable at request.

※26 pin gauges + 25 pins gauges (2 sets) are provided in one package.

※No class settings.

ESシリーズ

ES series

セット番号 Set No.	呼び寸法 mm (0.01mm トピ) Set Range (0.01mm Step)				セット本数 No. of Pins	質量 (kg) Mass	在庫品○ 受注生産○ stock B.T.O	
							0級 Class 0	1級 Class 1
ES - 0A	0.20	0.21...	0.49	0.50	31	1.1	○	○
	0.50	0.51...	0.99	1.00		1.1	○	○
ES - 1A	1.00	1.01...	1.49	1.50		1.3	○	○
	1.50	1.51...	1.99	2.00		1.3	○	○
ES - 2A	2.00	2.01...	2.49	2.50		1.3	○	○
	2.50	2.51...	2.99	3.00		1.4	○	○
ES - 3A	3.00	3.01...	3.49	3.50		1.4	○	○
	3.50	3.51...	3.99	4.00		1.5	○	○
ES - 4A	4.00	4.01...	4.49	4.50		1.5	○	○
	4.50	4.51...	4.99	5.00		1.6	○	○
ES - 5A	5.00	5.01...	5.49	5.50		1.7	○	○
	5.50	5.51...	5.99	6.00		1.8	○	○
ES - 6A	6.00	6.01...	6.49	6.50		1.9	○	○
	6.50	6.51...	6.99	7.00		2	○	○
ES - 7A	7.00	7.01...	7.49	7.50		2.1	○	○
	7.50	7.51...	7.99	8.00		2.2	○	○
ES - 8A	8.00	8.01...	8.49	8.50		2.3	○	○
	8.50	8.51...	8.99	9.00		2.5	○	○
ES - 9A	9.00	9.01...	9.49	9.50		2.6	○	○
	9.50	9.51...	9.99	10.00		2.8	○	○

セット番号 Set No.	呼び寸法 mm (0.01mm トピ) Set Range (0.01mm Step)				セット本数 No. of Pins	質量 (kg) Mass	在庫品○ 受注生産○ stock B.T.O	
							0級 Class 0	1級 Class 1
ES - 10A	10.00	10.01...	10.49	10.50	51	4.1	—	○
	10.50	10.51...	10.99	11.00		4.3	—	○
ES - 11A	11.00	11.01...	11.49	11.50		4.4	—	○
	11.50	11.51...	11.99	12.00		4.6	—	○
ES - 12A	12.00	12.01...	12.49	12.50		4.8	—	○
	12.50	12.51...	12.99	13.00		5	—	○
ES - 13A	13.00	13.01...	13.49	13.50		5.3	—	○
	13.50	13.51...	13.99	14.00		5.5	—	○
ES - 14A	14.00	14.01...	14.49	14.50		5.7	—	○
	14.50	14.51...	14.99	15.00		5.9	—	○
ES - 15A	15.00	15.01...	15.49	15.50		6.1	—	○
	15.50	15.51...	15.99	16.00		6.4	—	○
ES - 16A	16.00	16.01...	16.49	16.50		6.6	—	○
	16.50	16.51...	16.99	17.00		6.9	—	○
ES - 17A	17.00	17.01...	17.49	17.50		7.2	—	○
	17.50	17.51...	17.99	18.00		7.5	—	○
ES - 18A	18.00	18.01...	18.49	18.50		7.7	—	○
	18.50	18.51...	18.99	19.00		8	—	○
ES - 19A	19.00	19.01...	19.49	19.50		8.4	—	○
	19.50	19.51...	19.99	20.00		8.7	—	○

※バラの販売もいたします。また特殊寸法も製作いたします。

※φ0.2~φ10のバラはすべてマスターピンゲージ (0級) になります。

※φ10.01以上はスタンダードピンゲージ (1級) となります。

※Pin gauges are sold individually. Special sizes are also to be acceptable at request.

※Individual gauges with diameters of φ0.2~φ10 can all be used as master pin gauges (class 0).

※Individual gauges with diameters of φ10.01 or larger are standard pin gauges (class 1).

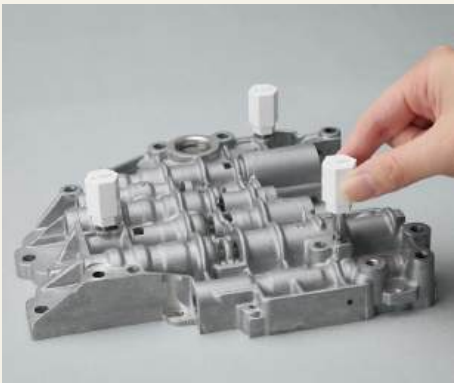

・ハンドルを付けることにより大きな断熱効果が得られ、また使用頻度が高い場合、よりスピーディーな測定ができます。

The handles significantly insulate against heat and reduce the time required for repeated measurements.

EC ECS SERIES



ファインセラミックス(ジルコニア)を素材としたピンゲージセット

Fine ceramics (zirconia) Pin Gauge Set

ECシリーズ 精度・仕様 EC series specifications

呼び寸法 mm Size	長さ mm Length	許容差 Tolerance	真円度・直径不同 Roundness · Diameter variation
0.20… 1.49	40	±1μm	0.8μm
1.50… 10.00	50		
10.01… 20.00			±1.5μm

1.49mmまではプラスチックケースに呼び寸法を表示しています。

1.50mm以上はピンゲージにも呼び寸法をレーザー刻印しています。

ECSシリーズのハンドル仕様はESシリーズを参照ください。

Sizes are indicated on the plastic cases for gauges up to 1.49mm and are laser engraved on gauges 1.50mm and larger.

Refer to the ES series for ECS series handle specifications.

ECSシリーズ 精度・仕様 ECS series specifications

呼び寸法 mm Size	長さ mm Length	形状 Dimensions	
		ゲージ部 L Gauge Section	ハンドル Handle
0.20… 0.49	10	25	Type I
0.50… 1.49	20	25	Type I
1.50… 10.00	30	26	Type II
10.01… 20.00	30	28	Type III

1.49mmまではプラスチックケースに呼び寸法を表示しています。

1.50mm以上はピンゲージにも呼び寸法をレーザー刻印しています。

形状はESシリーズを参照ください。

Sizes are indicated on the plastic cases for gauges up to 1.49mm and are laser engraved on gauges 1.50mm and larger.

Refer to ES series for shape.

EG EGS SERIES



超硬合金ピンゲージセット

Tungsten carbide Pin Gauge Set

EGシリーズ 精度・仕様 EG series specifications

呼び寸法 mm Size	長さ mm Length	許容差 Tolerance	真円度・直径不同 Roundness · Diameter variation
0.10… 1.49	40	±1μm	0.8μm
1.50… 10.00	50		

1.49mmまではプラスチックケースに呼び寸法を表示しています。

1.50mm以上はピンゲージにも呼び寸法をレーザー刻印しています。

EGSシリーズのハンドル仕様はESシリーズを参照ください。

Sizes are indicated on the plastic cases for gauges up to 1.49mm and are laser engraved on gauges 1.50mm and larger.

Refer to the ES series for EGS series handle specifications.

EGSシリーズ 精度・仕様 EG series specifications

呼び寸法 mm Size	長さ mm Length	形状 Dimensions	
		ゲージ部 L Gauge Section	ハンドル Handle
0.10… 0.49	10	25	Type I
0.50… 1.49	20	25	Type I
1.50… 10.00	30	26	Type II

1.49mmまではプラスチックケースに呼び寸法を表示しています。

1.50mm以上はピンゲージにも呼び寸法をレーザー刻印しています。

形状はESシリーズを参照ください。

Sizes are indicated on the plastic cases for gauges up to 1.49mm and are laser engraved on gauges 1.50mm and larger.

Refer to ES series for shape.

EW SERIES



目盛り付ピンゲージ

Pingauge with scale

精度・仕様 Specifications

呼び寸法 mm Size	長さ mm Length	許容差 Tolerance	真円度・直径不同 Roundness · Diameter variation
3.00… 10.00	50	±1μm	0.8μm

両端から20mmに1mmピッチの目盛り付き。

簡易的な穴の深さ測定に使用できます。

目盛りが消えたら約1.5μm摩耗しています。

With 1 mm pitch scale at 20 mm from both ends.

Can be used for simple depth measurements.

When the scale disappears, it is approximately 1.5μm wear.

※超硬・セラミックは対応不可となります。

※Tungsten carbide and ceramics are not supported.

EC/ECSシリーズ

EC/ECS series

セット番号 Set No.	呼び寸法 mm (0.01mm トビ) Set Range (0.01mm Step)				セット本数 No. of Pins	EC質量(kg) Mass	ECS質量(kg) Mass	在庫品◎ stock	受注生産○ B.T.O
EC -0A	0.20	0.21...	0.49	0.50	31	1	1.1	○	
	0.50	0.51...	0.99	1.00		1	1.1	○	
EC -1A	1.00	1.01...	1.49	1.50	51	1	1.1	○	
	1.50	1.51...	1.99	2.00		1	1.1	○	
EC -2A	2.00	2.01...	2.49	2.50	51	1.1	1.2	○	
	2.50	2.51...	2.99	3.00		1.1	1.2	○	
EC -3A	3.00	3.01...	3.49	3.50	51	1.1	1.2	○	
	3.50	3.51...	3.99	4.00		1.2	1.3	○	
EC -4A	4.00	4.01...	4.49	4.50	51	1.3	1.4	○	
	4.50	4.51...	4.99	5.00		1.3	1.4	○	
EC -5A	5.00	5.01...	5.49	5.50	51	1.4	1.5	○	
	5.50	5.51...	5.99	6.00		1.5	1.6	○	
EC -6A	6.00	6.01...	6.49	6.50	51	1.5	1.6	○	
	6.50	6.51...	6.99	7.00		1.6	1.7	○	
EC -7A	7.00	7.01...	7.49	7.50	51	1.7	1.8	○	
	7.50	7.51...	7.99	8.00		1.8	1.9	○	
EC -8A	8.00	8.01...	8.49	8.50	51	2	2.1	○	
	8.50	8.51...	8.99	9.00		2.1	2.2	○	
EC -9A	9.00	9.01...	9.49	9.50	51	2.2	2.3	○	
	9.50	9.51...	9.99	10.00		2.3	2.4	○	

セット番号 Set No.	呼び寸法 mm (0.01mm トビ) Set Range (0.01mm Step)				セット本数 No. of Pins	EC質量(kg) Mass	ECS質量(kg) Mass	在庫品◎ stock	受注生産○ B.T.O
EC -10A	10.00	10.01...	10.49	10.50	51	2.5	2.7	○	
	10.50	10.51...	10.99	11.00		2.6	2.8	○	
EC -11A	11.00	11.01...	11.49	11.50	51	2.8	3	○	
	11.50	11.51...	11.99	12.00		2.9	3.1	○	
EC -12A	12.00	12.01...	12.49	12.50	51	3.1	3.3	○	
	12.50	12.51...	12.99	13.00		3.3	3.5	○	
EC -13A	13.00	13.01...	13.49	13.50	51	3.5	3.7	○	
	13.50	13.51...	13.99	14.00		3.6	3.8	○	
EC -14A	14.00	14.01...	14.49	14.50	51	3.8	4	○	
	14.50	14.51...	14.99	15.00		4	4.2	○	
EC -15A	15.00	15.01...	15.49	15.50	51	4.3	4.5	○	
	15.50	15.51...	15.99	16.00		4.5	4.7	○	
EC -16A	16.00	16.01...	16.49	16.50	51	4.7	4.9	○	
	16.50	16.51...	16.99	17.00		4.9	5.1	○	
EC -17A	17.00	17.01...	17.49	17.50	51	5.2	5.4	○	
	17.50	17.51...	17.99	18.00		5.4	5.6	○	
EC -18A	18.00	18.01...	18.49	18.50	51	5.7	5.9	○	
	18.50	18.51...	18.99	19.00		5.7	5.9	○	
EC -19A	19.00	19.01...	19.49	19.50	51	6.2	6.4	○	
	19.50	19.51...	19.99	20.00		6.5	6.7	○	

※バラの販売もいたします。また特殊寸法も製作いたします。

※等級の設定はありません。

※Pin gauges are sold individually. Special sizes are also to be acceptable at request.

※No class settings.

EG/EGSシリーズ

EG/EGS series

セット番号 Set No.	呼び寸法 mm (0.01mm トビ) Set Range (0.01mm Step)				セット本数 No. of Pins	EG質量(kg) Mass	EGS質量(kg) Mass	在庫品◎ stock	受注生産○ B.T.O
EG -0A	0.20	0.21...	0.49	0.50	31	1	1.1	○	
	0.50	0.51...	0.99	1.00		1	1.1	○	
EG -1A	1.00	1.01...	1.49	1.50	51	1	1.1	○	
	1.50	1.51...	1.99	2.00		1.1	1.2	○	
EG -2A	2.00	2.01...	2.49	2.50	51	1.2	1.3	○	
	2.50	2.51...	2.99	3.00		1.2	1.3	○	
EG -3A	3.00	3.01...	3.49	3.50	51	1.3	1.4	○	
	3.50	3.51...	3.99	4.00		1.4	1.5	○	
EG -4A	4.00	4.01...	4.49	4.50	51	1.5	1.6	○	
	4.50	4.51...	4.99	5.00		1.7	1.8	○	
EG -5A	5.00	5.01...	5.49	5.50	51	1.8	1.9	○	
	5.50	5.51...	5.99	6.00		2	2.1	○	
EG -6A	6.00	6.01...	6.49	6.50	51	2.2	2.3	○	
	6.50	6.51...	6.99	7.00		2.4	2.5	○	
EG -7A	7.00	7.01...	7.49	7.50	51	2.6	2.7	○	
	7.50	7.51...	7.99	8.00		2.8	2.9	○	
EG -8A	8.00	8.01...	8.49	8.50	51	3	3.1	○	
	8.50	8.51...	8.99	9.00		3.3	3.4	○	
EG -9A	9.00	9.01...	9.49	9.50	51	3.6	3.7	○	
	9.50	9.51...	9.99	10.00		3.8	3.9	○	

※バラの販売もいたします。また特殊寸法も製作いたします。

※等級の設定はありません。

※Pin gauges are sold individually. Special sizes are also available.

※No class settings.

光ファイバーコネクタ測定用 For optical fiber connector measurements use



呼び寸法 Size	長さ mm Length	材質 Material	許容差 Tolerance		表面粗さ Roughness	
125 ~ 129μm	30	超微粒子超硬合金 Micro grain Tungsten Carbide	特級 Special ±0.2μm	精級 Fine ±0.3μm	特級 Special 0.005μmRa	精級 Fine 0.015μmRa

EWシリーズ

EW series

摩耗による目盛りの変化 This is a change in scale due to wear.



0.5μm 摩耗
0.5μm wear

1μm 摩耗
1μm wear

1.5μm 摩耗
1.5μm wear



特殊対応にて片側端面から40mm (1mmピッチ) 目盛り刻印可能です。

Special support is available for scale marking of 40 mm (1 mm pitch) from one end.

EDP SERIES



歯車測定用ピンゲージセット

Pin Gauge Set for measuring gear wheels

精度・仕様 Specifications

外径U及びVの許容差 Tolerance	真円度・直径不同 Roundness · Diameter variation	長さ mm Length	硬さ HRC Hardness
± 1.5 μ m	1.3 μ m	40 / 50	58以上 58 or more

※適切なピンゲージの直径をお求めになりたい場合は下記の項目をご連絡ください。

※Provide us with the following information and we can help determine the appropriate pin gauge for your needs.

- | | |
|---------------------|--|
| 1) 内歯車用又は外歯車用 | 1) Is the pin gauge intended for internal or external gear wheels? |
| 2) モジュール又はダイヤメトルピッチ | 2) Module or diametric pitch? |
| 3) 歯数 | 3) Number of gear teeth? |
| 4) 圧力角 | 4) Pressure angle? |
| 5) 転位係数 | 5) Addendum modification coefficient? |
| 6) ネジレ角 | 6) Torsion angle? |

ECT SERIES



センタ穴付ピンゲージセット

Pin Gauge Set with center holes

形状 Dimensions

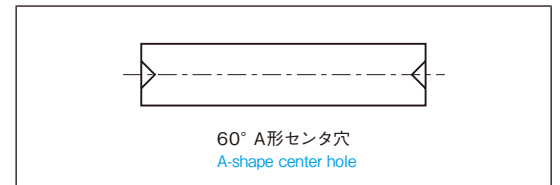

精度・仕様 Specifications

呼び寸法 mm Size	長さ mm Length	許容差 Tolerance	真円度 Roundness	振れ Deflection	硬さ HRC Hardness
2.00... 2.99	40	± 2.0 μ m	1.0 μ m	2.0 μ m	58以上 58 or more
3.00... 10.00	50				

10.00mm以上も製作いたします。

Gauges 10.00mm and larger are also available at request.

ETP SERIES



テーパ付ピンゲージセット

Tapered Pin Gauge Set

形状 Dimensions

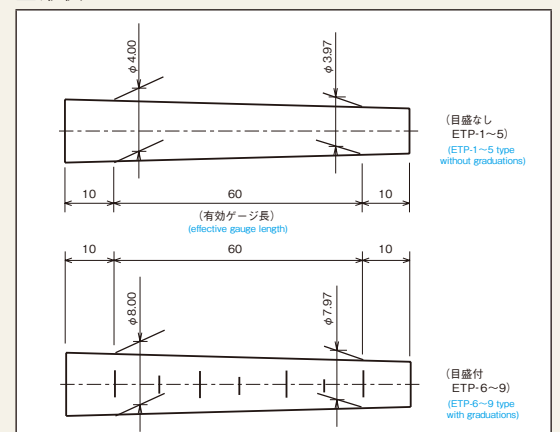

精度・仕様 Specifications

許容差 Tolerance	真円度 Roundness	硬さ HRC Hardness
± 2.0 μ m	1.5 μ m	58以上 58 or more

EDP-1

EDP-1

モジュール mm Module	内歯車用ピン For internal gear wheels	外歯車用ピン For external gear wheels
	直径(V)×切欠高さ(V1) mm Diameter (V) × notch (V1)	直径(U) mm Diameter (U)
0.5	1.00 × 0.84	0.90
1.0	2.00 × 1.68	1.80
1.25	2.50 × 2.10	2.25
	2.40 × 2.00 (注)	—
1.667	3.333 × 2.80	3.00
2.5	5.00 × 4.26	4.50
5.0	10.00 × 8.40	9.00
10.0	20.00 × 16.80	18.00

注：モジュール1.25で歯数8、12の場合に使用ください。
Note: Use module 1.25 when the number of gear teeth is 8, 12.

オーバーピン径測定法 Over Pin Diameter Measurement Method

使用時にピンゲージに着磁していただくと測定に便利です。
Measurements can be easily taken if the pin gauge is magnetized.

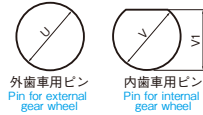
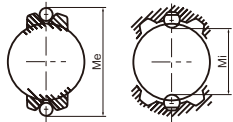

上図に示すように 2 本のピンを歯車の直径上の
相対する歯みに挿入し、2 本のピンの内側寸
法または外側寸法を測定することによりそれぞ
れのオーバーピン径が容易に得られます。

As shown in the above diagram, place the pins
directly opposite each other on the gear wheel.
The over pin diameter can then be easily
obtained by measuring the internal and external
dimensions for the two pins.

EDP-2

EDP-2

モジュール mm Module	内歯車用ピン For internal gear wheels	外歯車用ピン For external gear wheels
	直径(V)×切欠高さ(V1) mm Diameter (V) × notch (V1)	直径(U) mm Diameter (U)
0.75	1.50 × 1.20	1.35
	—	1.40 (注1)
1.5	3.00 × 2.52	2.70
2.0	4.00 × 3.36	3.60
3.0	6.00 × 5.04	5.40
3.75	7.50 × 6.30	6.75
	—	7.00 (注2)
4.5	9.00 × 7.56	8.10
6.0	12.00 × 10.08	10.80
7.5	15.00 × 12.60	13.50

注1：モジュール0.75で歯数6、7、8、9、10及び11の場合に使用ください。
Note 1: Use module 0.75 when the number of gear teeth is 6, 7, 8, 9, 10 or 11.
注2：モジュール3.75で歯数6、7、8、9、10及び11の場合に使用ください。
Note 2: Use module 3.75 when the number of gear teeth is 6, 7, 8, 9, 10 or 11.

※バラの販売もいたします。また特殊寸法も製作いたします。
※Gauges can be sold individually. Special sizes are also available at request.

ECTシリーズ

ECT series

セット番号 Set No.	呼び寸法 mm (0.01mmトピ) Set Range (0.01mm Step)	セット本数 No. of Pins
ECT - 2A - 2B	2.00 2.01... 2.49 2.50 2.50 2.51... 2.99 3.00	51
ECT - 8A - 8B	8.00 8.01... 8.49 8.50 8.50 8.51... 8.99 9.00	
ECT - 9A - 9B	9.00 9.01... 9.49 9.50 9.50 9.51... 9.99 10.00	

※バラの販売もいたします。また特殊寸法も製作いたします。
※Gauges also sold individually. Special sizes are also available.

●フレの測定がスムーズにできるセンタ穴付ピンゲージ

- ・歯車およびプーリの偏心測定、穴と側面との直角度の測定などを迅速かつ正確に行うことができます。
- ・精密部品加工用スピンドルとしても使用できます。

- Pin gauges with center holes provide smooth measurements of run outs.
- Quick and accurate measurements of gear wheel and pulley eccentricity, as well as perpendicularity between holes and side surfaces.
- Gauges can also be used as spindles for the processing of precision parts.

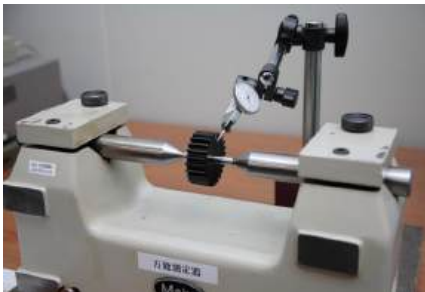

ETPシリーズ

ETP series

セット番号 Set No.	呼び寸法 mm (0.03mmトピ) Set Range (0.03mm Step)	セット本数 No. of Pins
ETP - 1	0.98 / 1.01 ...1.94 / 1.97	34
ETP - 5	4.98 / 5.01 ...5.94 / 5.97	
ETP - 6	5.98 / 6.01 ...6.94 / 6.97	
ETP - 9	8.98 / 9.01 ...9.94 / 9.97	

※バラの販売もいたします。また特殊寸法も製作いたします。
※ETP-6～9はゲージの側面に目盛(最小目盛0.005mm)をレーザ刻印しています。
※Gauges also sold individually. Special sizes are also available.
※Graduations (smallest: 0.005mm) are laser engraved on the sides of ETP-6~9 gauges.

●通り止りの測定ではなく
マイクロン代の実測値が得られる精密テーパゲージ

- ・止まった位置を測定、または目盛を読む事によってマイクロン代の実測値が得られます。
- ・有効ゲージ長60mmに対して0.03mmのテーパがついています。
- ・ピンの両端末に各々の寸法を刻印しています。またプラスチックケースにもサイズを表示しています。

- Precision taper gauges providing actual micron measurements instead of go / no-go measurements.
- Can measure the stop position and make micron measurements by reading the scale.
- The effective gauge length of 60mm is 0.03mm tapered.
- The respective sizes are engraved at both ends of the pins. The plastic cases are also marked with the sizes.



※三針ゲージのピンは鎖から取り外せるようになっております。

※The three-wire gauge pins are detachable from the chains.

※2018年にねじ測定用針 JIS B 0271が改正されました。旧規格との併用期間は2023年12月31日までとなっております。旧規格はTWシリーズ、現行規格はTW2シリーズとなっております。

※JIS B 0271 was revised in 2018. The period of use with the old standard is until December 31, 2023. Old standard is TW series. The current standard is the TW2 series.

ねじ測定用三針ゲージ

Three-wire gauges for measuring screws

精度・仕様 Specifications

品番 Product No.	許容差 Tolerance	相互差 Size Variation	真円度・直径不同 Roundness・Diameter variation	表面粗さ Roughness	硬さ Hardness
TW 鋼製					660 HV以上 660 HV or more
TWW 超硬合金	± 2.0μm	0.5μm	0.5μm	0.05μm Ra	90.6 HRA
TWZ セラミック					89 HRA

有効径の求め方 How to obtain effective diameter

有効径 E は
 $E = M - 3dm + 0.866025p$
 により求められる。
 (ただしメートル、ユニファイねじの場合)

Effective diameter E is determined by the formula:
 $E = M - 3dm + 0.866025p$
 (in the case of metric, unified threads)

M: 三針の外側測定寸法
 p: ねじのピッチ
 dm: 平均表示針径

M: 3-wire external measuring method
 p: Thread pitch
 dm: Average indication of wire diameter

TWシリーズ JIS B 0271 (2004) TW series JIS B 0271(2004)

TWシリーズ TW series Three-wire gauges made of steel

セット番号 Set No.	呼び針径 mm Wires Dia	適用するねじの種類とピッチ又は山数 Applicable thread types, pitches and numbers of threads			在庫品◎ stock	受注生産◎ B.T.O
		メートルねじ Metric	ユニファイねじ Unified	管用平行ねじ PPT		
		ピッチ mm Pitch	山数 No. of Thread	山数 No. of Thread		
TW - 01	0.1155	0.2	-	-	◎	
- 02	0.1443	0.25	-	-	◎	
- 03	0.1732	0.3	80	-	◎	
TW - 04	0.2021	0.35	72	-	◎	
- 05	0.2309	0.4	64	-	◎	
- 06	0.2598	0.45	56	-	◎	
TW - 07	0.2887	0.5	48	-	◎	
- 08	0.3464	0.6	44,40	-	◎	
- 09	0.4330	0.75	-	-	◎	
TW - 10	0.5196	-	28	28	◎	
- 11	0.5774	1	24	-	◎	
- 12	0.7217	1.25	20	-	◎	
TW - 13	0.7954	-	18	-	◎	
- 14	0.8949	1.5	16	-	◎	
- 15	1.0227	1.75	14	14	◎	
TW - 16	1.1547	2	13	-	◎	
- 17	1.1932	-	12	-	◎	
- 18	1.3016	-	11	11	◎	

セット番号 Set No.	呼び針径 mm Wires Dia	適用するねじの種類とピッチ又は山数 Applicable thread types, pitches and numbers of threads			在庫品◎ stock	受注生産◎ B.T.O
		メートルねじ Metric	ユニファイねじ Unified	管用平行ねじ PPT		
		ピッチ mm Pitch	山数 No. of Thread	山数 No. of Thread		
TW - 19	1.4434	2.5	10	-	◎	
- 20	1.5908	-	9	-	◎	
- 21	1.7897	3	8	-	◎	
TW - 22	2.0454	3.5	7	-	◎	
- 23	2.3863	4	6	-	◎	
- 24	2.5981	4.5	-	-	◎	
TW - 25	2.8868	5	5	-	◎	
- 26	3.1817	5.5	4½	-	◎	
- 27	3.5794	-	4	-	◎	
TW - 28	0.4041	0.7	36	-	◎	
- 29	0.4619	0.8	32	-	◎	
- 30	0.7536	-	-	19	◎	
TW - 31	3.4641	6	-	-	◎	

セット番号 Set No.	組合せ Combination	在庫品◎ stock	受注生産◎ B.T.O
TW - TS	TW - 01 ~ 31		◎

※特殊寸法・2針・4針も製作いたします。

超硬合金製 三針ゲージ/ジルコニアセラミック製 三針ゲージ

TWW/TWZ シリーズ Three-wire gauges made of tungsten carbide / ceramics

セット番号 Set No.	呼び針径 mm Wires Dia	適用するねじの種類とピッチ又は山数 Applicable thread types, pitches and numbers of threads			在庫品◎ stock	受注生産◎ B.T.O
		メートルねじ Metric	ユニファイねじ Unified	管用平行ねじ PPT		
		ピッチ mm Pitch	山数 No. of Thread	山数 No. of Thread		
TWW - 04	0.2021	0.35	72	-	◎	
- 05	0.2309	0.4	64	-	◎	
- 06	0.2598	0.45	56	-	◎	
TWW - 07	0.2887	0.5	48	-	◎	
- 08	0.3464	0.6	44,40	-	◎	
- 09	0.4330	0.75	-	-	◎	
TWW - 10	0.5196	-	28	28	◎	
- 11	0.5774	1	24	-	◎	
- 12	0.7217	1.25	20	-	◎	
TWW - 13	0.7954	-	18	-	◎	
- 14	0.8949	1.5	16	-	◎	
- 15	1.0227	1.75	14	14	◎	
TWW - 16	1.1547	2	13	-	◎	
- 17	1.1932	-	12	-	◎	
- 18	1.3016	-	11	11	◎	

セット番号 Set No.	呼び針径 mm Wires Dia	適用するねじの種類とピッチ又は山数 Applicable thread types, pitches and numbers of threads			在庫品◎ stock	受注生産◎ B.T.O
		メートルねじ Metric	ユニファイねじ Unified	管用平行ねじ PPT		
		ピッチ mm Pitch	山数 No. of Thread	山数 No. of Thread		
TWW - 19	1.4434	2.5	10	-	◎	
- 20	1.5908	-	9	-	◎	
- 21	1.7897	3	8	-	◎	
TWW - 22	2.0454	3.5	7	-	◎	
- 23	2.3863	4	6	-	◎	
- 24	2.5981	4.5	-	-	◎	
TWW - 28	0.4041	0.7	36	-	◎	
- 29	0.4619	0.8	32	-	◎	
- 30	0.7536	-	-	19	◎	

TW2シリーズ JIS B 0271 (2018) TW2 series JIS B 0271 (2018)

ゲージ精度 TW2共通です。 Specification common to TW2

品番 Product No.	許容差 Tolerance	相互差 Size Variation	直径不同 Diameter variation	表面粗さ Roughness	硬さ Hardness
TW2	± 1.0 μ m	0.5 μ m	0.5 μ m	Rz0.4	660HV 以上 660HV or more

一般用メートルねじ用 For metric

セット番号 Set No.	呼び針径 Wires Dia	適用するねじのピッチ Applicable pitches	在庫品○ stock	受注生産○ B.T.O
TW2-0.115	0.115	0.2	○	○
TW2-0.144	0.144	0.25	○	○
TW2-0.173	0.173	0.3	○	○
TW2-0.202	0.202	0.35	○	○
TW2-0.231	0.231	0.4	○	○
TW2-0.260	0.260	0.45	○	○
TW2-0.289	0.289	0.5	○	○
TW2-0.346	0.346	0.6	○	○
TW2-0.404	0.404	0.7	○	○
TW2-0.433	0.433	0.75	○	○
TW2-0.462	0.462	0.8	○	○
TW2-0.577	0.577	1	○	○
TW2-0.722	0.722	1.25	○	○
TW2-0.866	0.866	1.5	○	○
TW2-1.010	1.010	1.75	○	○
TW2-1.155	1.155	2	○	○
TW2-1.443	1.443	2.5	○	○
TW2-1.732	1.732	3	○	○
TW2-2.021	2.021	3.5	○	○
TW2-2.309	2.309	4	○	○
TW2-2.598	2.598	4.5	○	○
TW2-2.887	2.887	5	○	○
TW2-3.175	3.175	5.5	○	○
TW2-3.464	3.464	6	○	○

ユニファイねじ用 For Unified

セット番号 Set No.	呼び針径 Wires Dia	適用するねじの山数 Applicable number of threads	在庫品○ stock	受注生産○ B.T.O
TW2-0.183	0.183	80	○	○
TW2-0.204	0.204	72	○	○
TW2-0.229	0.229	64	○	○
TW2-0.262	0.262	56	○	○
TW2-0.306	0.306	48	○	○
TW2-0.333	0.333	44	○	○
TW2-0.367	0.367	40	○	○
TW2-0.407	0.407	36	○	○
TW2-0.458	0.458	32	○	○
TW2-0.524	0.524	28	○	○
TW2-0.543	0.543	27 ^a	○	○
TW2-0.611	0.611	24	○	○
TW2-0.733	0.733	20	○	○
TW2-0.815	0.815	18 ^a	○	○
TW2-0.917	0.917	16	○	○
TW2-1.047	1.047	14 ^a	○	○
TW2-1.128	1.128	13	○	○
TW2-1.222	1.222	12	○	○
TW2-1.275	1.275	11.5 ^a	○	○
TW2-1.333	1.333	11	○	○
TW2-1.466	1.466	10	○	○
TW2-1.629	1.629	9	○	○
TW2-1.833	1.833	8 ^a	○	○
TW2-2.095	2.095	7	○	○
TW2-2.444	2.444	6	○	○
TW2-2.933	2.933	5	○	○
TW2-3.259	3.259	4.5	○	○
TW2-3.666	3.666	4	○	○

※四針も製作いたします
※Other specification are available.

管用平行ねじ及び管用テーパねじ用

For parallel pipe thread/taper pipe thread

セット番号 Set No.	呼び針径 Wires Dia	適用するねじの山数 Applicable number of threads	在庫品○ stock	受注生産○ B.T.O
TW2-0.511	0.511	28	○	○
TW2-0.754	0.754	19	○	○
TW2-1.023	1.023	14	○	○
TW2-1.302	1.302	11	○	○

～使用例～ Example of Use

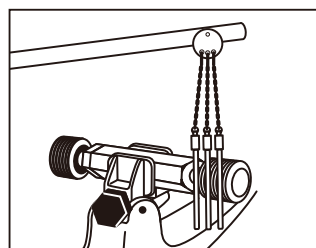

①「三針ゲージ」の銘盤をスタンドなどに固定しゲージをぶら下げた状態にする。測定したいねじをマイクロスタンドなどにクランプして「三針ゲージ」に接触させる。

①Affix the nameplate of the three-wire gauge to a stand so that the wires hang down. Clamp the screw to be measured in a micro-stand and bring it into contact with the gauge.

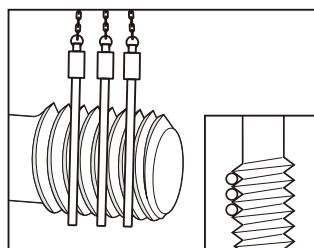

②測定する「ねじ」の谷の部分に3本のゲージを当てる。

②Place the three pin gauge wires along the grooves of the screw.

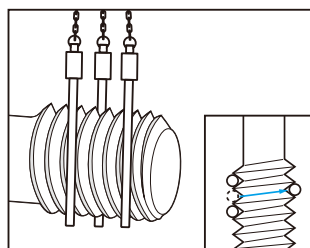

③3本のゲージのうち1本(3本の真ん中)のゲージを「ねじ」の反対側に移動させる。

③Move the middle pin gauge wire to the opposite side of the screw.

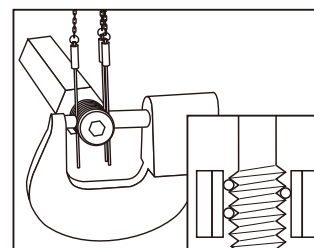

④マイクロメータで測定し測定数値を計算式に代入して「ねじ」の有効径を求める。

④Measure with a micrometer and substitute the obtained value into the calculation formula to obtain the effective diameter of the screw.

付属品 ピンバイス Pin vises

Accessories



※止めねじは、ホーローセット（いもねじ）タイプも用意いたしております
 ※Set screw-type locking screws are also available.

ピンゲージを便利に使用できるようにピンバイスの販売もな
 っております。使用されるピンゲージの寸法により下表から
 適合するピンバイスを選択ください。
 EP, ECP, EH, EC, EG, EM-00, EM-0 の標準セットにはスタ
 ンダードアクセサリとしてPLハンドルが装備されています。

We provide pin vises that make the pin gauges easier to use. Refer to the
 table below and select the pin vises appropriate for the pin gauges you will
 use.

PL handles are provided as standard accessories for the standard EP, ECP,
 EH, EC, EG, EM-00 and EM-0 sets.

精度・仕様 Specifications

ピンバイス Pin vise	適合サイズ mm Size	対辺 Opposite	ピンバイス Pin vise	適合サイズ mm Size	対辺 Opposite
VS-0	0 ~ 1.0	—	PL-11	11.0 ~ 12.0	21
PL-0	0.5 ~ 1.0	10	PL-12	12.0 ~ 13.0	21
PL-1	1.0 ~ 2.0	10	PL-13	13.0 ~ 14.0	21
PL-2	2.0 ~ 3.0	10	PL-14	14.0 ~ 15.0	21
PL-3	3.0 ~ 4.0	10	PL-15	15.0 ~ 16.0	27
PL-4	4.0 ~ 5.0	13	PL-16	16.0 ~ 17.0	27
PL-5	5.0 ~ 6.0	13	PL-17	17.0 ~ 18.0	27
PL-6	6.0 ~ 7.0	13	PL-18	18.0 ~ 19.0	27
PL-7	7.0 ~ 8.0	17	PL-19	19.0 ~ 20.0	27
PL-8	8.0 ~ 9.0	17	PL-FC	20.0 ~	17
PL-9	9.0 ~ 10.0	17			
PL-10	10.0 ~ 11.0	17			

収納箱 Storage box

すべての Series に対応できる Flexible なケース!!

Flexible and convenient designed storage box is to be for all series of pin gage.

● BOX-S 六角キャリングケース小
 Hexagonal carrying case (small)
 外寸 W220 × D200 × H75mm 650g
 External dimensions

フタが取れる!
 Removable lid!

立てられる!
 Self-standing!

● BOX-L 六角キャリングケース大
 Hexagonal carrying case (large)
 外寸 W330 × D260 × H75mm 1350g
 External dimensions

※各キャリングケース共、最大収納本数は51本です。
 ※The maximum storage number is 51 pieces of pin gauges.

プラケース Plastic Cases



プラケース Plastic Cases

- CA-S 六角プラケース小 ϕ 0.05 ~ ϕ 10.00
- CA-L 六角プラケース大 ϕ 10.01 ~ ϕ 20.00
- CA-S Hexagonal cases for small gauges ϕ 0.05 ~ ϕ 10.00
- CA-L Hexagonal cases for large gauges ϕ 10.01 ~ ϕ 20.00

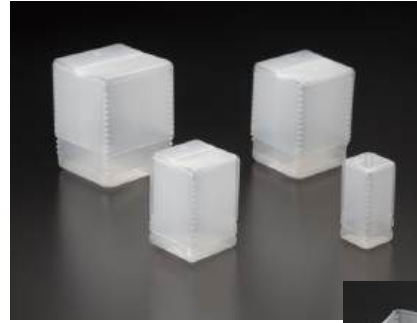

ϕ 20以上のHKケース

HK Cases for Over ϕ 20 Sizes

- HK-31 ϕ 20.01 ~ ϕ 25.00
- HK-40 ϕ 25.01 ~ ϕ 35.00
- HK-50 ϕ 35.01 ~ ϕ 45.00
- HK-60 ϕ 45.01 ~ ϕ 55.00



試験管ケース Test Tube Cases

- TCC-S 試験管一小 ($\sim \phi$ 10x95L)
- TCC-M 試験管一中 ($\sim \phi$ 12x95L)
- TCC-L 試験管一大 ($\sim \phi$ 12x120L)
- TCC-LL 試験管一特大 ($\sim \phi$ 14x140L)
- TCC-S Test tube case-small ($\sim \phi$ 10x95L)
- TCC-M Test tube case-medium ($\sim \phi$ 12x95L)
- TCC-L Test tube case-large ($\sim \phi$ 12x120L)
- TCC-LL Test tube case-extra-large ($\sim \phi$ 14x140L)

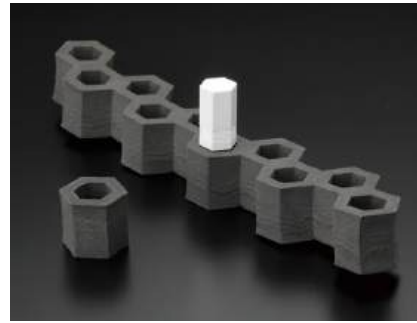

スペーサー Spacer

- SPC-10 10連
- SPC-1 単体
- SPC-10 10 consecutive
- SPC-1 Single



ϕ 10以下と ϕ 10以上を1つのケースに収納できます。
Spacers are useful when needing to store in the same case gauges that are ϕ 10 and smaller with gauges that are ϕ 10 or larger.

ϕ 20以上のピンゲージを収納する場合は… When storing pin gauges with ϕ 20 or larger diameter

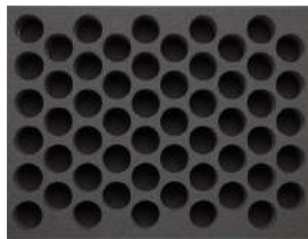

中仕切を入れかえることにより最大 ϕ 33までのピンゲージに対応可能です。
By changing the partitions, can store up to ϕ 33mm pin gauge.

長いピンゲージを収納する場合は… When storing long pin gauges



横に並べて収納できます。
Horizontally stored

中仕切を入れかえると

By changing inner partitions

※六角キャリングケース(大)に対応しています。
※特注品も対応可能です。

※ Corresponds to hexagonal carrying case(large).
※ Also corresponds to special pin gauges.



ワンウェイねじゲージ

One-way Thread Gauge

1アクションの測定により作業効率が向上!

Job performance is to be much improved as one way action thread measuring.

従来のプラグゲージによる通り・止りの2回測定に対し1アクションでの測定が可能になるため作業効率が向上します。通り側ねじプラグゲージ部が無理なく挿入できストップ端面まで止れば合格と判定できます。通り側がガイドになっているため、止り側の誤判定を防止できます。

The one-way thread gauge make operational efficiency improve with just one measurement as opposed to an existing plug gauge must take a double measurement (Go / Not-Go).

A passing grade is that the GO-side thread plug gauge section can be easily inserted in a tapped hole and it stops up to the end face of the gauge stopper.

Can prevent an inspection error, because the go side gauge is guide.

使用方法・従来との比較動画はQRコードを読み込むと閲覧できます。
You can view a video showing how to use the system and how it compares to conventional systems by scanning the QR code.



ワンウェイねじゲージ SPOシリーズ One-way Thread Gauge 2→1 SPO series

■ 表記例 Notation Example

メートルねじプラグゲージ (JIS方式)
Metric Thread Plug Gauge (JIS method)

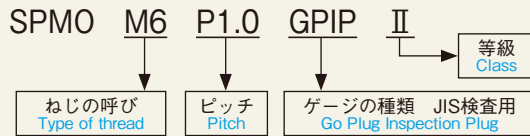

メートルねじプラグゲージ (ISO方式)
Metric Thread Plug Gauge (ISO method)

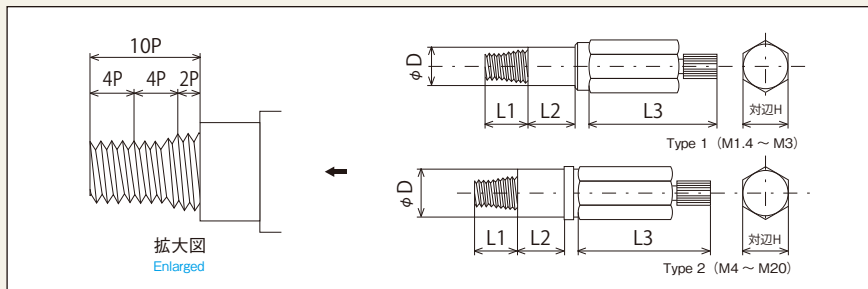
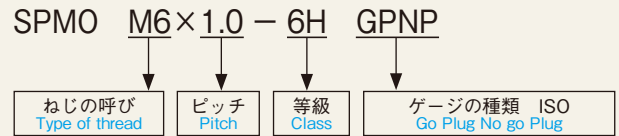

ねじの呼び Type of thread	ピッチ P Pitch	ねじ部 L1 Thread	ストップ部 L2 Stopper	ストップ部 φD Stopper	六角ハンドル部 L3 Full length	六角ハンドル部 H Hexagonal handle	ゲージの種類 Gauge type	等級 Class	
M1.4	0.3	並目 coarse	3	6.5	30	10	GPIIP (JIS 検査用) (for JIS inspection)	II (JIS 等級) (JIS class)	
M1.6	0.35	並目 coarse	3.5	6					4
M1.7	0.35	並目 coarse							
M1.8	0.35	並目 coarse	4	7					7
M2	0.4	並目 coarse							
M2.3	0.4	並目 coarse	4.5	6.5					7
M2.5	0.45	並目 coarse							
M2.6	0.45	並目 coarse	5	6					8
M3	0.5	並目 coarse							
M4	0.7	並目 coarse	7	9					8
M5	0.8	並目 coarse							
M6	1.0	並目 coarse	10	9	10				
M7	1.0	並目 coarse							
M8	1.25	並目 coarse	12.5	10	12				
M8	1.0	細目 fine							
M10	1.5	並目 coarse	15	11	14				
M10	1.25	細目 fine							
M10	1.0	細目 fine	10	16	16				
M12	1.75	並目 coarse							
M12	1.5	細目 fine	15	14	18				
M12	1.25	細目 fine							
M14	2.0	並目 coarse	20	12	20				
M14	1.5	細目 fine							
M16	2.0	並目 coarse	20	12	22				
M16	1.5	細目 fine							
M18	2.5	並目 coarse	25	13	24				
M18	1.5	細目 fine							
M20	2.5	並目 coarse	25	13	24				
M20	1.5	細目 fine							

※別途特殊寸法も製作いたします (細目・極細目・ユニファイ、メッキ前設定など)。

※Other specifications are available (effective diameter can be changed for fine, extra-fine, unified, and pre-plating sections).

校正手順 Calibration Process

止り側は2ピッチしかありませんが、分解することで標準のねじゲージと同様に校正することができます。分解するための専用工具は特に必要ありません。

Not-go side section is only 2 pitch, but removing the stopper make calibration as standard thread gauges. Removing the stopper does not need an exclusive tool.

●特長 Features

- ・ハンドル部は締めすぎ防止のためラチェット機構になっています。
- ・素材はゲージ鋼(SKS3,HRC58以上)を使用しており、耐摩耗性に優れています。
- ・お客様の信頼と安心にお応えるため、検査成績表が付属しております。
- ・The handle section uses a ratchet configuration to prevent over tightening.
- ・The gauge material is Gauge steel (SKS3, HRC58 or harder), and the gauge has exceptional wear resistance.
- ・An inspection report for the thread gauge is included with to provide confidence and assurance for users!

■使い方 How to Use

通り側ねじプラグゲージ部がねじ穴に無理なく挿入できストップ端面までで止まれば合格と判定します。

A passing evaluation is that the GO-side thread plug gauge section can be easily inserted in a tapped hole and stop up to the end face of the gauge stopper.

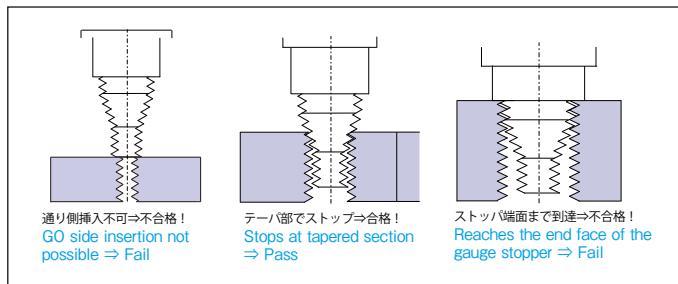
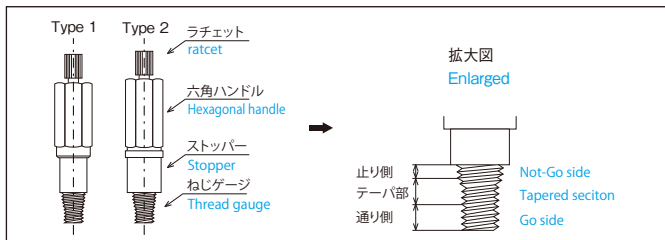

カスタムワンウェイねじゲージ

Custom One-Way Thread Gauges

被測定物のねじ深さに合わせて通り側ねじゲージ部の長さをご指定いただけます！

■表記例 Notation Example

メートルねじプラグゲージ(JIS方式)

Metric Thread Plug Gauge (JIS method)

メートルねじプラグゲージ (ISO方式)

Metric Thread Plug Gauge (ISO method)

SPMO M6 P1.0 GPIIP II 15K

SPMO M6×1.0 - 6H GPNP 12.5K

通り側ねじゲージ部長さ
Length of Go Thread Plug Gauge

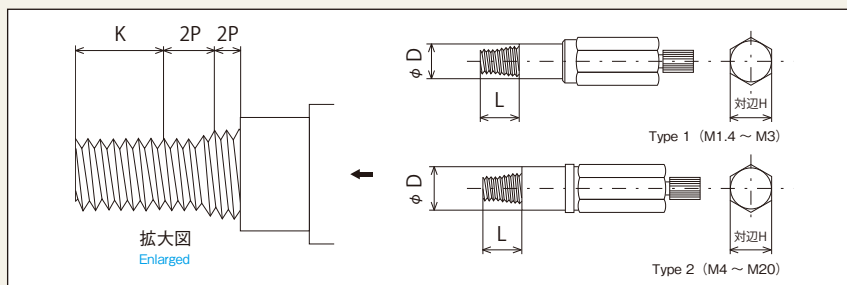

ねじの呼び Type of thread	ピッチ P Pitch		通り側ねじゲージ長K [指定0.1mm単位]	ねじ部 L Thread	ストップ部 φD Stopper	六角ハンドル部 H Hexagonal handle	ゲージの種類 Gauge type	等級 Class
M1.4	0.3	並目 coarse	1.2 ~ 5.0	K+3P	4	10	GPIIP (JIS 検査用) (for JIS inspection)	II (JIS 等級) (JIS class)
M1.6	0.35	並目 coarse	1.4 ~ 5.0					
M1.7	0.35	並目 coarse	1.4 ~ 5.0					
M1.8	0.35	並目 coarse	1.4 ~ 5.0					
M2	0.4	並目 coarse	1.6 ~ 7.0		7			
M2.3	0.4	並目 coarse	1.6 ~ 7.0					
M2.5	0.45	並目 coarse	1.8 ~ 9.0					
M2.6	0.45	並目 coarse	1.8 ~ 9.0					
M3	0.5	並目 coarse	2.0 ~ 9.0		10			
M4	0.7	並目 coarse	2.8 ~ 12.5					
M5	0.8	並目 coarse	3.2 ~ 12.5					
M6	1.0	並目 coarse	4.0 ~ 17.5					
M7	1.0	並目 coarse	4.0 ~ 17.5	12	12	GPWP (JIS 工作用) (for JIS work)	6H (ISO 等級) (ISO class) ※ M1.4[5H]	
M8	1.25	並目 coarse	5.0 ~ 20.0					
M8	1.0	細目 fine	4.0 ~ 20.0					
M10	1.5	並目 coarse	6.0 ~ 25.0					
M10	1.25	細目 fine	5.0 ~ 25.0	14				
M10	1.0	細目 fine	4.0 ~ 25.0					
M12	1.75	並目 coarse	7.0 ~ 30.0					
M12	1.5	細目 fine	6.0 ~ 30.0					
M12	1.25	細目 fine	5.0 ~ 30.0	16				
M14	2.0	並目 coarse	8.0 ~ 32.0					
M14	1.5	細目 fine	6.0 ~ 32.0					
M16	2.0	並目 coarse	8.0 ~ 32.0					
M16	1.5	細目 fine	6.0 ~ 32.0	17				
M18	2.5	並目 coarse	10.0 ~ 36.0					
M18	1.5	細目 fine	6.0 ~ 36.0					
M20	2.5	並目 coarse	10.0 ~ 40.0					
M20	1.5	細目 fine	6.0 ~ 40.0	24				

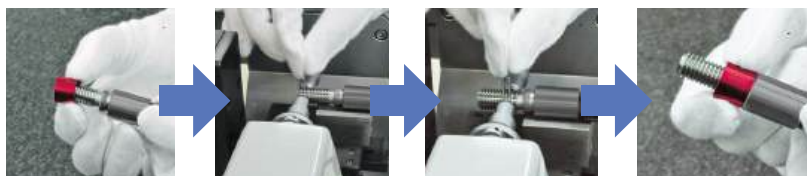

- ①ストップラーをはずす Remove the stopper.
- ②通り側を三針ゲージで測定 Measure the go side.
- ③止り側を三針ゲージで測定 Measure the Not-go side.
- ④ストップラーを取り付ける Set the stopper.



ハーフタイプ
half-type



シングルタイプ
Single-type

メートルねじ用

超硬ねじプラグゲージ ハーフタイプ&シングルタイプ

For metric threads
Tungsten carbide thread plug gauge (half-type and single-type)

●特長 Features

- ・使用頻度の高い通り側ゲージのみ超硬合金を使用。止り側ゲージは従来のSKS3相当の鋼材を使用する事によって耐摩耗性と低価格を実現させました。
- ・スチール製プラグゲージに比べ5倍～10倍の寿命が得られます。※被測定物の材質により異なります。※標準在庫品以外のねじゲージにも対応いたします。
- ・Tungsten carbide use only for frequently used go-side gauges. No go-side gauges with excellent wear resistance and low prices achieved by using the conventional SKS3 steel materials.
- ・Tool life 5 to 10 times greater than that for similar gauges made from steel. ※Tool life will be depending on the work piece materials. ※Thread plug gauges other than the standard stock items can also be produced.

■表記例 Notation Example

メートルねじプラグゲージ (JIS方式)

Metric thread plug gauge (JIS method)

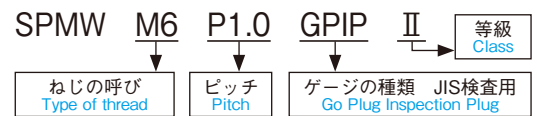

メートルねじプラグゲージ (ISO方式)

Metric thread plug gauge (ISO method)

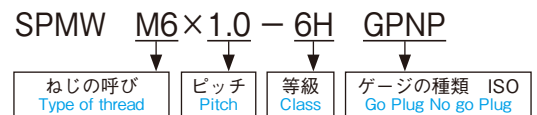

ガイド付きねじリングゲージ
Thread Ring Gauge with Guide

アルミ製の外周リングが付いたねじリングゲージです。外周のリングがそのまま挿入時のガイドとなります。ワークを挿入する際、内径部がワークの倒れ込みを防ぎ“かじり”を生じさせにくくします。熟練者でなくても円滑にワークの合非判定が行え、作業効率が向上します。

※挿入の利便性が向上しますので全数判定等の工程にお薦めです。
※外周リングがそのまま保護リングとなりますので、落下させた際にゲージの欠けを防止できます。
※すべりにくく、素手で扱えるため作業効率が向上します。また、手の汚れがゲージに付着いたしません。

Thread Ring Gauge with Aluminum Outer Ring. Outer Ring is to have function of Guide Ring when measure with Thread Ring Gauge. When insert work-piece to Gauge, inner diameter of this ring prevent falling down or galling of work piece. No skill is in need to inspection work and create much improvement of working efficiency.

※Recommend to use when total inspection is required, as convenience on inspection process should be much improved.
※Prevent any damage when drop the gauge to floor, as this ring work as protection ring.
※Not slippery and no glove use improve working efficiency very much.

メートルねじ用

超硬ねじリングゲージ

For metric threads
Tungsten carbide thread ring gauge

●特長 Features

- ・スチール製リングゲージに比べ5倍～10倍の寿命が得られます。※被測定物の材質により異なります。※標準在庫品以外のねじゲージにも対応いたします。
- ・Tool life 5 to 10 times greater than steel made thread gauge. ※Tool life will be greatly depending on the work piece materials. ※Thread ring gauges other than the standard stock items can also be produced.

■表記例 Notation Example

メートルねじリングゲージ (JIS方式)

Metric Thread Ring Gauge (JIS method)

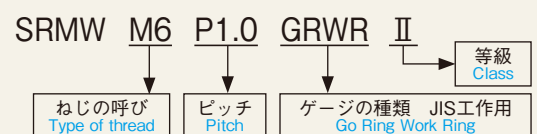

メートルねじリングゲージ (ISO方式)

Metric Thread Ring Gauge (ISO method)

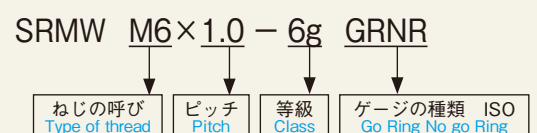

超硬ねじプラグゲージ ハーフタイプ&シングルタイプ

Thread plug gauge made of tungsten carbide (half-type and single-type)

ねじの呼び Type of thread	ピッチ Pitch	ゲージの種類 Type of gauge	等級 Class	
M1.4	0.3	GPIP (JIS 検査用) (for JIS inspection) GPWP (JIS 工作用) (for JIS work)	II (JIS 等級) (JIS class)	
M1.6	0.35			並目 coarse
M1.7	0.35			並目 coarse
M1.8	0.35			並目 coarse
M2	0.4			並目 coarse
M2.3	0.4			並目 coarse
M2.5	0.45			並目 coarse
M2.6	0.45			並目 coarse
M3	0.5			並目 coarse
M4	0.7			並目 coarse
M5	0.8			並目 coarse
M6	1.0			並目 coarse
M8	1.25	並目 coarse		
M8	1.0	GPNP (ISO)	6H (ISO 等級) (ISO class) ※ M1.4[5H]	
M10	1.5			並目 coarse
M10	1.25			細目 fine
M10	1.0			細目 fine
M12	1.75			並目 coarse
M12	1.5			細目 fine
M12	1.25	細目 fine		

※別途特殊寸法も製作いたします

(細目・極細目・ユニファイ・ヘリサート、メッキ前設定など)

※Other specifications are also available (effective diameter can be changed for fine, extra-fine, unified, helicert specifications and pre-plating sections).

ヘリサート用 For Helicert

ねじの呼び Type of thread	ピッチ Pitch	ゲージの種類 Type of gauge	等級 Class	
M2	0.4	GPIP (JIS 検査用) (for JIS inspection) GPWP (JIS 工作用) (for JIS work)	II (JIS 等級) (JIS class)	
M2.5	0.45			並目 coarse
M2.6	0.45			並目 coarse
M3	0.5			並目 coarse
M4	0.7			並目 coarse
M5	0.8			並目 coarse
M6	1.0	GPNP (ISO)	6H (ISO 等級) (ISO class)	
M8	1.25			並目 coarse

超硬ねじリングゲージ Thread Ring gauge made of tungsten carbide

ねじの呼び Type of thread	ピッチ Pitch	ゲージの種類 Type of gauge	等級 Class	
M3	0.5	GRIR (JIS 検査用) (for JIS inspection) GRWR (JIS 工作用) (for JIS work)	II (JIS 等級) (JIS class)	
M4	0.7			並目 coarse
M5	0.8			並目 coarse
M6	1.0			並目 coarse
M8	1.25			並目 coarse
M8	1.0			細目 fine
M10	1.5			並目 coarse
M10	1.25			細目 fine
M10	1.0			細目 fine
M12	1.75			並目 coarse
M12	1.5			細目 fine
M12	1.25			細目 fine
M14	2.0	GRNR (ISO)	6g (ISO 等級) (ISO class)	
M14	1.5			細目 fine
M14	1.25			細目 fine
M14	1.0			細目 fine
M15	1.5			細目 fine
M15	1.0			細目 fine
M16	2.0			並目 coarse
M16	1.5			細目 fine
M16	1.0			細目 fine
M17	1.5			細目 fine
M17	1.0			細目 fine
M18	2.5			並目 coarse
M18	2.0	細目 fine		
M18	1.5	細目 fine		
M18	1.0	細目 fine		
M20	2.5	並目 coarse		
M20	2.0	細目 fine		
M20	1.5	細目 fine		
M20	1.0	細目 fine		
M22	2.5	並目 coarse		
M22	2.0	細目 fine		
M22	1.5	細目 fine		
M22	1.0	細目 fine		

※別途特殊寸法も製作いたします

(細目・極細目・ユニファイ・ヘリサート、メッキ前設定など)

※Other specifications are also available (effective diameter can be changed for fine, extra-fine, unified, helicert specifications and pre-plating sections).

寿命テスト結果

Lifetime Test Report

※当社比

* In-house comparison

測定条件

ねじサイズ : M4P0.7

ねじ深さ : 10mm

測定方法 : 手でねじ穴に抜き差しを行い

100回毎に中央部の有効径を測定

Measurement Condition

Thread size:M4x0.7

Thread depth:10mm

Measuring Method:Taking out and putting into thread hole manually and measure the central part of effective thread diameter per 100 times.

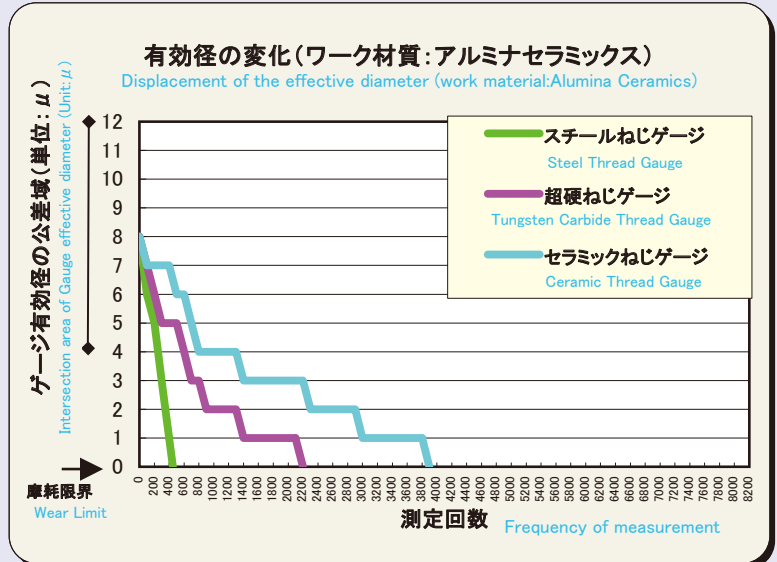
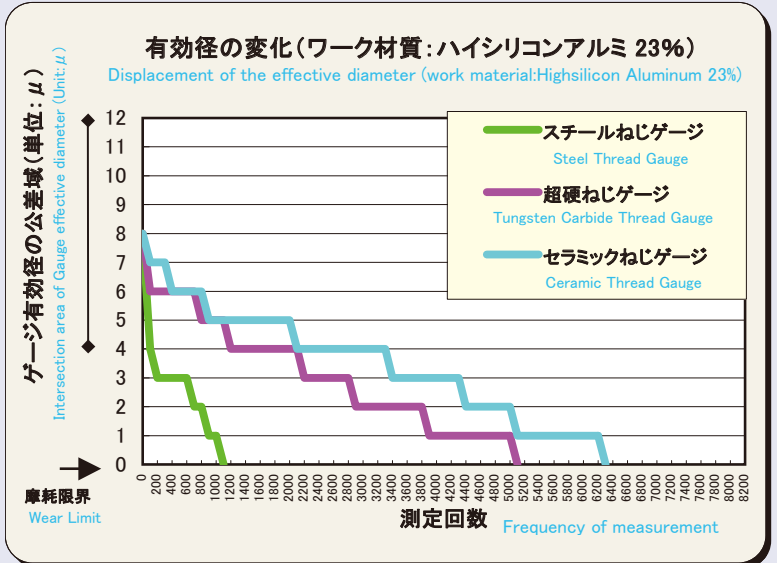
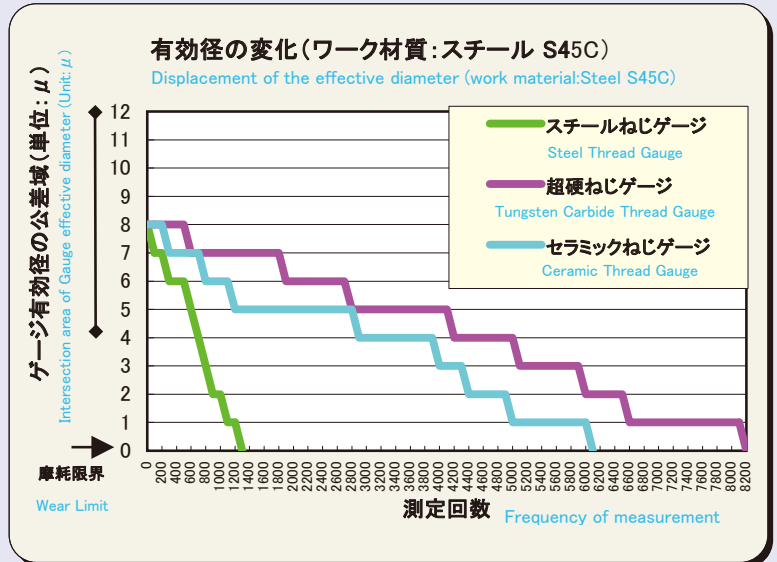



ハーフタイプ
half-type



シングルタイプ
Single-type

メートルねじ用

セラミックねじプラグゲージ ハーフタイプ&シングルタイプ

For metric threads
Ceramics thread plug gauge (half-type and single-type)

●特長 Features

- ・使用頻度の高い通り側ゲージのみセラミックスを使用。止り側ゲージは従来のSKS3相当の鋼材を使用する事によって耐摩耗性と低価格を実現させました。
- ・スチール製プラグゲージに比べ5倍～10倍の寿命が得られます。
※被測定物の材質により異なります。
※標準在庫品以外のねじゲージにも対応いたします。
- ・Ceramics use only for frequently used go-side gauges. No go-side gauges with excellent wear resistance and low prices achieved by using the conventional SKS3 steel materials.
- ・Tool life 5 to 10 times greater than that for similar gauges made from steel.
※ Tool life will be depending on the work piece materials.
※ Thread plug gauges other than the standard stock items can also be produced.

■表記例 Notation Example

メートルねじプラグゲージ (JIS方式)

Metric thread plug gauge (JIS method)



メートルねじプラグゲージ (ISO方式)

Metric thread plug gauge (ISO method)

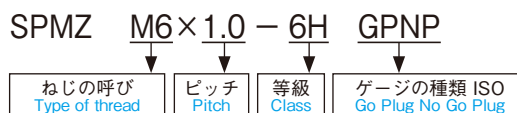

ガイド付きねじリングゲージ
Thread Ring Gauge with Guide

アルミ製の外周リングが付いたねじリングゲージです。外周のリングがそのまま挿入時のガイドとなります。ワークを挿入する際、内径部がワークの倒れ込みを防ぎ“かじり”を生じさせ難くします。熟練者でなくても円滑にワークの合非判定が行え、作業効率が向上します。

- ※挿入の利便性が向上しますので全数判定等の工程にお薦めです。
- ※外周リングがそのまま保護リングとなりますので、落下させた際にゲージの欠けを防止できます。
- ※すべりにくく、素手で扱えるため作業効率が向上します。また、手の汚れがゲージに付着いたしません。

Thread Ring Gauge with Aluminum Outer Ring. Outer Ring is to have function of Guide Ring when measure with Thread Ring Gauge. When insert work-piece to Gauge, inner diameter of this ring prevent falling down or galling of work piece. No skill is in need to inspection work and create much improvement of working efficiency.

- ※Recommend to use when total inspection is required, as convenience on inspection process should be much improved.
- ※Prevent any damage when drop the gauge to floor, as this ring work as protection ring.
- ※Not slippery and no glove use improve working efficiency very much.

メートルねじ用

セラミックねじリングゲージ

For metric threads
Ceramics thread ring gauge

●特長 Features

- ・スチール製リングゲージに比べ5倍～10倍の寿命が得られます。
※被測定物の材質により異なります。
※標準在庫品以外のねじゲージにも対応いたします。
- ・Tool life 5 to 10 times greater than steel made thread gauge.
※ Tool life will be greatly depending on the work piece materials.
※ Thread ring gauges other than the standard stock items can also be produced.

■表記例 Notation Example

メートルねじリングゲージ (JIS方式)

Metric Thread Ring Gauge (JIS method)

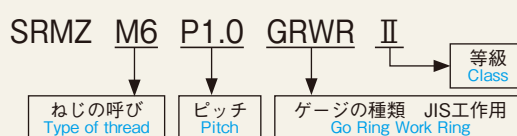

メートルねじリングゲージ (ISO方式)

Metric Thread Ring Gauge (ISO method)

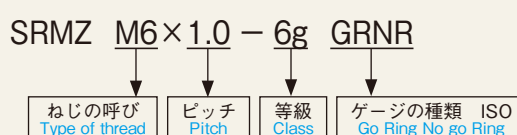

セラミックねじプラグゲージ ハーフタイプ&シングルタイプ

Thread plug gauge made of ceramics (half-type and single-type)

ねじの呼び Type of thread	ピッチ Pitch	ゲージの種類 Type of gauge	等級 Class	
M1.4	0.3	GPIP (JIS 検査用) (for JIS inspection) GPWP (JIS 工作用) (for JIS work)	II (JIS 等級) (JIS class)	
M1.6	0.35			並目 coarse
M1.7	0.35			並目 coarse
M1.8	0.35			並目 coarse
M2	0.4			並目 coarse
M2.3	0.4			並目 coarse
M2.5	0.45			並目 coarse
M2.6	0.45			並目 coarse
M3	0.5			並目 coarse
M4	0.7			並目 coarse
M5	0.8			並目 coarse
M6	1.0			並目 coarse
M8	1.25	並目 coarse		
M8	1.0	GPNP (ISO)	6H (ISO 等級) (ISO class) ※ M1.4[5H]	
M10	1.5			並目 coarse
M10	1.25			細目 fine
M10	1.0			細目 fine
M12	1.75			並目 coarse
M12	1.5			細目 fine
M12	1.25			細目 fine
M12	1.25			細目 fine

※別途特殊寸法も製作いたします

(細目・極細目・ユニファイ・ヘリサート、メッキ前設定など)。

※Other specifications are available (effective diameter can be changed for fine, extra-fine, unified, helicert specifications and pre-plating sections).

ヘリサート用 For Helicert

ねじの呼び Type of thread	ピッチ Pitch	ゲージの種類 Type of gauge	等級 Class	
M2	0.4	GPIP (JIS 検査用) (for JIS inspection) GPWP (JIS 工作用) (for JIS work)	II (JIS 等級) (JIS class)	
M2.5	0.45			並目 coarse
M2.6	0.45			並目 coarse
M3	0.5			並目 coarse
M4	0.7			並目 coarse
M5	0.8			並目 coarse
M6	1.0	GPNP (ISO)	6H (ISO 等級) (ISO class)	
M8	1.25			並目 coarse

セラミックねじリングゲージ Thread Ring gauge made of ceramics

ねじの呼び Type of thread	ピッチ Pitch	ゲージの種類 Type of gauge	等級 Class	
M3	0.5	GRIR (JIS 検査用) (for JIS inspection) GRWR (JIS 工作用) (for JIS work)	II (JIS 等級) (JIS class)	
M4	0.7			並目 coarse
M5	0.8			並目 coarse
M6	1.0			並目 coarse
M8	1.25			並目 coarse
M8	1.0			細目 fine
M10	1.5			並目 coarse
M10	1.25			細目 fine
M10	1.0			細目 fine
M12	1.75			並目 coarse
M12	1.5			細目 fine
M12	1.25			細目 fine
M14	2.0	GRNR (ISO)	6g (ISO 等級) (ISO class)	
M14	1.5			細目 fine
M14	1.25			細目 fine
M14	1.0			細目 fine
M15	1.5			細目 fine
M15	1.0			細目 fine
M16	2.0			並目 coarse
M16	1.5			細目 fine
M17	1.5			細目 fine
M17	1.0			細目 fine
M18	2.5			並目 coarse
M18	2.0			細目 fine
M18	1.5	細目 fine		
M18	1.0	細目 fine		
M20	2.5	並目 coarse		
M20	2.0	細目 fine		
M20	1.5	細目 fine		
M20	1.0	細目 fine		
M22	2.5	並目 coarse		
M22	2.0	細目 fine		
M22	1.5	細目 fine		
M22	1.0	細目 fine		

※別途特殊寸法も製作いたします

(細目・極細目・ユニファイ・ヘリサート、メッキ前設定など)。

※Other specifications are also available (effective diameter can be changed for fine, extra-fine, unified, helicert specifications and pre-plating sections).

寿命テスト結果

Lifetime Test Report

※当社比

* In-house comparison

測定条件

ねじサイズ : M4P0.7

ねじ深さ : 10mm

測定方法 : 手でねじ穴に抜き差しを行い

100回毎に中央部の有効径を測定

Measurement Condition

Thread size:M4x0.7

Thread depth:10mm

Measuring Method:Taking out and putting into thread hole manually and measure the central part of effective thread diameter per 100 times.

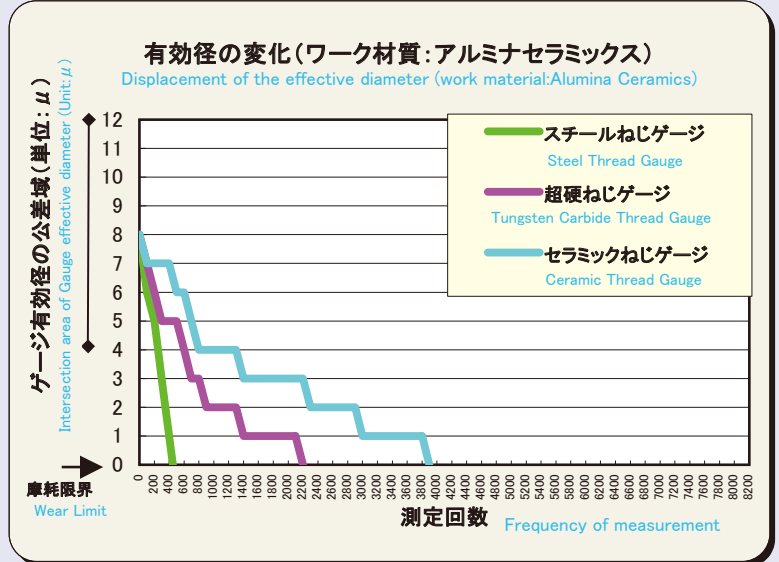
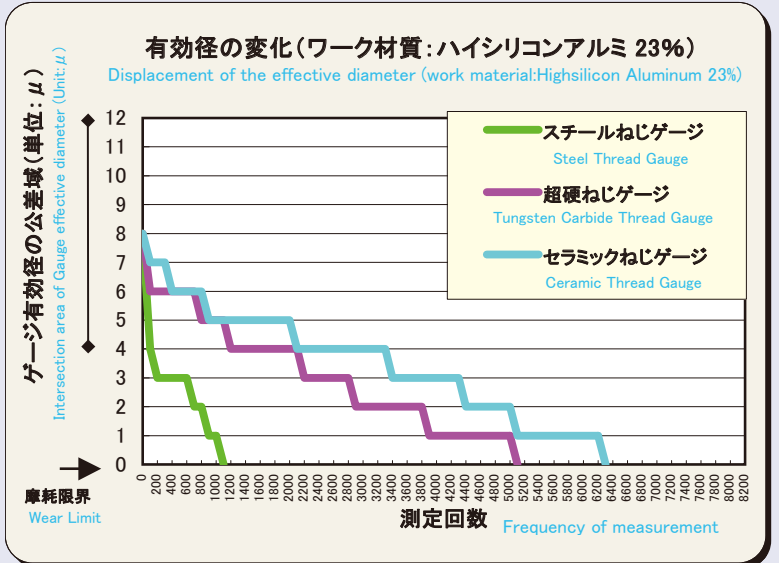
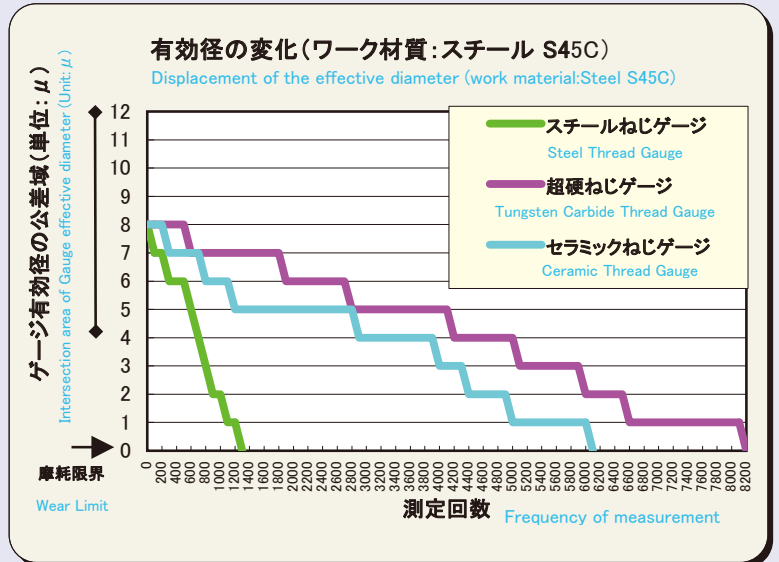

SPM SRM SERIES

スチール製

Steel



メートルねじ用 スチールねじゲージ

For metric threads
Steel thread plug gauge and ring gauge

メートルねじプラグゲージ Metric Thread Plug Gauge

■ 表記例 Notation Example

メートルねじプラグゲージ (JIS方式) Metric Thread Plug Gauge (JIS method)



メートルねじプラグゲージ (ISO方式) Metric Thread Plug Gauge (ISO method)

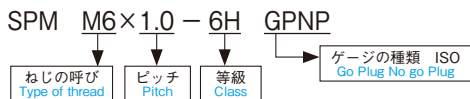

メートルねじリングゲージ Metric Thread Ring Gauge

■ 表記例 Notation Example

メートルねじリングゲージ (JIS方式) Metric Thread Ring Gauge (JIS method)



メートルねじリングゲージ (ISO方式) Metric Thread Ring Gauge (ISO method)

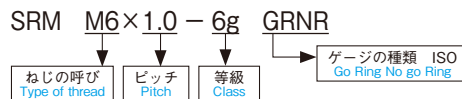

ねじリングゲージ摩耗点検用プラグゲージ Plug Gauge for Thread Ring Gauge Wear Inspections

■ 表記例 Notation Example

摩耗点検プラグゲージ (JIS方式)
通り側ねじリングゲージ用
Wear Inspection Plug Gauge (JIS method)
For go thread ring gauges

SRMF M6 P1.0 GW II

摩耗点検用プラグゲージ記号
Symbol for wear inspection plug gauges

摩耗点検プラグゲージ (ISO方式)
通り側ねじリングゲージ用
Wear Inspection Plug Gauge (ISO method)
For go thread ring gauges

SRMF M6×1.0 - 6g GW

摩耗点検プラグゲージ (ISO方式)
止り側ねじリングゲージ用
Wear Inspection Plug Gauge (ISO method)
For not go thread ring gauges

SRMF M6×1.0 - 6g NW

摩耗点検用プラグゲージ記号
Symbol for wear inspection plug gauges

メートルねじの呼びとピッチの一覧表 Table for metric Threads size and Pitches

(単位: mm)

ねじの呼び Nominal designation of threads	並目ピッチ Coarse pitch	細目ピッチ Fine pitch	ねじの呼び Nominal designation of threads	並目ピッチ Coarse pitch	細目ピッチ Fine pitch
M1	0.25	0.2	M27	3	*2, 1.5, *1
M1.1	*0.25	*0.2	M28	2	1.5, 1, ▲0.5
M1.2	0.25	0.2	M30	3.5	*3, 2, 1.5, 1, ▲0.5
M1.4	0.3	0.2	M32	2	1.5, ▲1, ▲0.5
M1.6	*0.35	*0.2	M33	3.5	*3, *2, 1.5
M1.7	▽0.35	▲0.2	M34		▲2, ▲1.5, ▲1, ▲0.5
M1.8	*0.35	*0.2	M35		1.5
M2	0.4	0.25	M36	4	*3, 2, 1.5, ▲1, ▲0.5
M2.2	*0.45	*0.25	M38		▲2, 1.5, ▲1, ▲0.5
M2.3	▽0.4	▲0.25	M39	4	*3, *2, *1.5
M2.5	*0.45	*0.35	M40		*3, 2, 1.5, ▲1
M2.6	▽0.45	▲0.35	M42	4.5	*4, *3, 2, 1.5, ▲1
M3	*0.5		M45	4.5	*4, *3, 2, 1.5, ▲1
M3	▲0.6	0.35	M48	5	*4, *3, 2, 1.5, ▲1
M3.5	0.6	0.35	M50		*3, 2, 1.5, ▲1
M4	*0.7		M52	*5	*4, *3, 2, 1.5
M4	▲0.75	0.5	M55		*4, *3, 2, 1.5
M4.5	0.75	0.5	M56	*5.5	*4, *3, *2, *1.5
M5	*0.8		M58		*4, *3, 2, 1.5
M5	▲0.9	0.5	M60	*5.5	*4, *3, 2, 1.5
M5.5	▲0.9	0.5	M62		*4, *3, 2, 1.5
M6	1	0.75, ▲0.5	M64	*6	*4, *3, *2, *1.5
M7	1	0.75, ▲0.5	M65		*4, *3, 2, 1.5
M8	1.25	1, 0.75, ▲0.5	M68	*6	*4, *3, 2, 1.5
M9	1.25	1, 0.75, ▲0.5	M70		*6, *4, *3, 2, 1.5
M10	1.5	1.25, 1, *0.75, ▲0.5	M72		*6, *4, *3, 2, 1.5
M11	*1.5	▲1.25, 1, *0.75, ▲0.5	M75		*4, *3, 2, 1.5
M12	1.75	1.5, *1.25, 1, ▲0.5	M76		*6, *4, *3, *2, *1.5
M13		▲1.5, ▲1, ▲0.5	M78		2, ▲1.5
M14	2	1.5, *1.25, 1, ▲0.5	M80		*6, *4, *3, 2, 1.5
M15		1.5, 1, ▲0.5	M82		2, ▲1.5
M16	2	1.5, 1, ▲0.5	M85		*6, *4, *3, 2, ▲1.5
M17		*1.5, *1, ▲0.5	M88		▲2, ▲1.5
M18	2.5	2, 1.5, 1, ▲0.5	M90		*6, *4, *3, 2, ▲1.5
M20	2.5	2, 1.5, 1, ▲0.5	M92		▲2, ▲1.5
M22	2.5	2, 1.5, 1, ▲0.5	M95		*6, *4, *3, 2, ▲1.5
M24	3	2, 1.5, 1, ▲0.5	M98		▲2, ▲1.5
M25		2, 1.5, 1, ▲0.5	M100		*6, *4, *3, 2, ▲1.5
M26		▲2, 1.5, ▲1, ▲0.5			

注) *: ISOより採用されたもの ▲: 1968年3月で廃止されたもの (旧JIS) ▽: 1997年6月で廃止されたもの (旧JIS)
Note) *: Values adopted from ISO ▲: Values disused in March 1968 (Old JIS) ▽: Values disused in June 1997 (Old JIS)

M1~M2.3の首下のニゲはありません。 No grinding cut at under neck parts.

メートルねじゲージの公差域 Metric Thread Gauge Tolerance Zones

ねじリングゲージ (JIS方式・工作用) Thread Ring Gauge (JIS method, for work)

M6P1.0 GRWR II

※使い方：通り側が無理なく通り抜け、
止り側が2回転以上ねじ込まれないこと
※How to Use: Smoothly pass through the GO side. Do not
tighten more than two turns on the NOT GO side.

ねじリングゲージ (JIS方式・検査用) Thread Ring Gauge (JIS method, for inspection)

M6P1.0 GRIR II

※使い方：通り側が無理なく通り抜け、
止り側が2回転以上ねじ込まれないこと
※How to Use: Smoothly pass through the GO side. Do not
tighten more than two turns on the NOT GO side.

摩耗点検プラグゲージ (JIS方式) Wear Inspection Plug Gauge (JIS method)

通り側ねじリングゲージ用 M6P1.0 GW II For go thread ring gauges

※使い方：通り抜けしないこと
※How to Use: Do not pass through.

ねじリングゲージ (ISO方式) Thread Ring Gauge (ISO method)

M6×1.0-6g GRNR

※使い方：通り側が無理なく通り抜け、
止り側が2回転を超えてねじ込まれないこと
※How to Use: Smoothly pass through the GO side. Do not
tighten more than two turns on the NOT GO side.

摩耗点検プラグゲージ (ISO方式) Wear Inspection Plug Gauge (ISO method)

通り側ねじリングゲージ用 M6×1.0-6g GW For go thread ring gauges

止り側ねじリングゲージ用 M6×1.0-6g NW
For NOT GO thread ring gauges
※使い方：1回転を超えてねじ込まれないこと
※How to Use: Do not tighten more than one turn.

ねじプラグゲージ (JIS方式・工作用) Thread Plug Gauge (JIS method, for work)

M6P1.0 GPWP II

※使い方：通り側が無理なく通り抜け、
止り側が2回転以上ねじ込まれないこと
※How to Use: Smoothly pass through the GO side. Do not
tighten more than two turns on the NOT GO side.

ねじプラグゲージ (JIS方式・検査用) Thread Plug Gauge (JIS method, for inspection)

M6P1.0 GPIIP II

※使い方：通り側が無理なく通り抜け、
止り側が2回転以上ねじ込まれないこと
※How to Use: Smoothly pass through the GO side. Do not
tighten more than two turns on the NOT GO side.

ねじプラグゲージ (ISO方式) Thread Plug Gauge (ISO method)

M6×1.0-6H GPNP

※使い方：通り側が無理なく通り抜け、
止り側が2回転を超えてねじ込まれないこと
※How to Use: Smoothly pass through the GO side. Do not
tighten more than two turns on the NOT GO side.

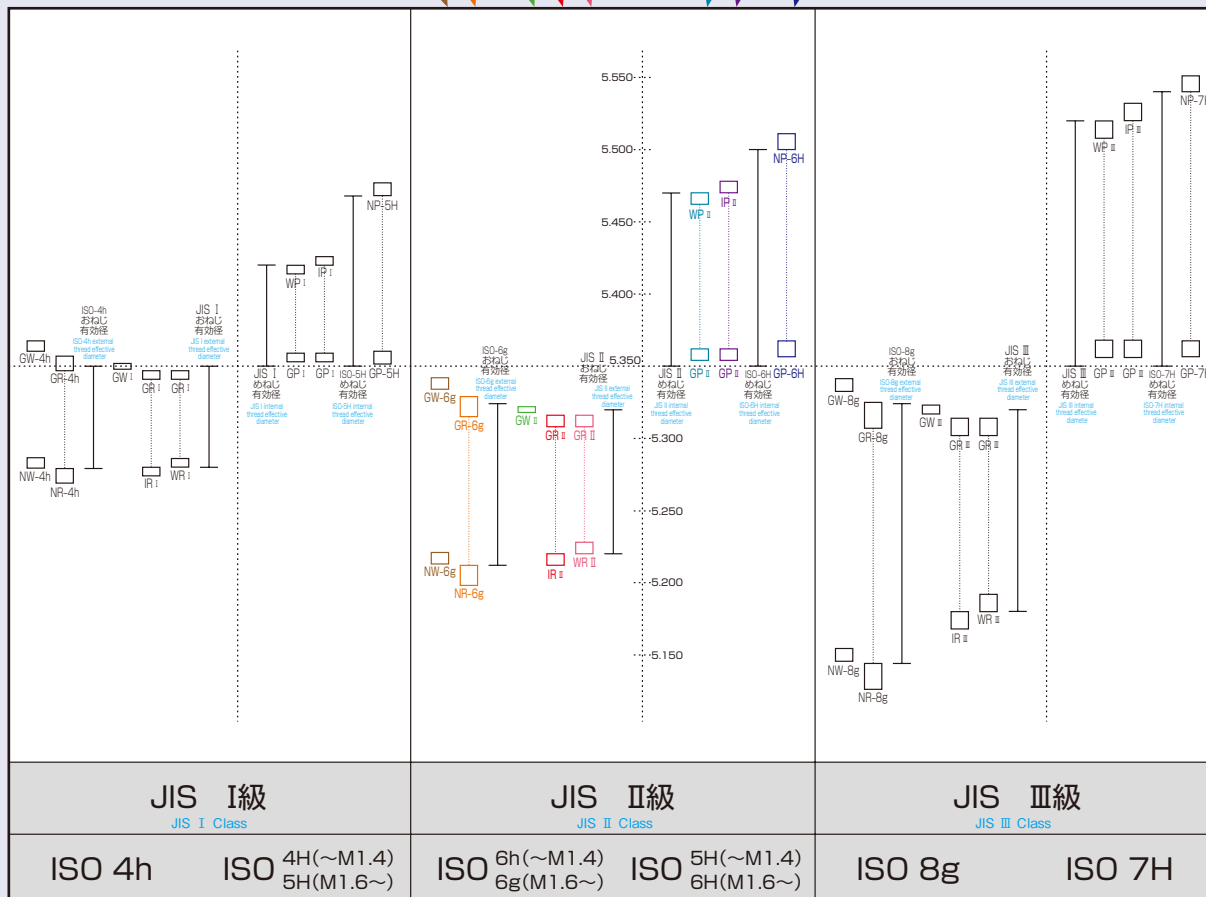



ユニファイねじ用 スチールねじゲージ

For unified threads
Steel thread plug gauge and ring gauge

■ 形状 Dimensions

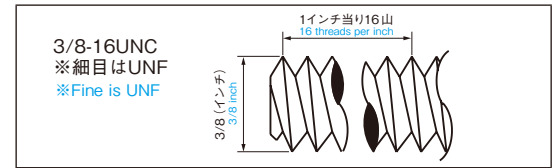

UNC (ユニファイ並目) = ねじの種類を表す
3/8 (インチ) = ねじの外径
16 (1インチに16山) = ピッチを1インチ当りの山数で表す
UNC (uniform coarse) = indicates the type of thread
3/8 (inch) = thread external diameter
16 (16 threads per inch) = indicates the number of threads per inch

ユニファイねじプラグゲージ Unified Thread Plug Gauge

■ 表記例 ユニファイねじプラグゲージ
Notation Example Unified Thread Plug Gauge

※GPは3B・2B・1B全て検工共用
※GP for all 3B, 2B and 1B of both work and inspection.

SPU 3/8-16 UNC 2B GPIP



SPU 3/8-16 UNC 2B GPWP



ユニファイねじリングゲージ Unified Thread Ring Gauge

■ 表記例 ユニファイねじリングゲージ
Notation Example Unified Thread Ring Gauge

※GRは検工共用
※GR is for both work and inspection.

SRU 3/8-16 UNC 2A・1A GR

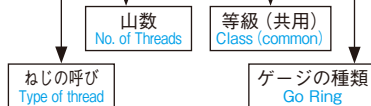

SRU 3/8-16 UNC 2A IR



SRU 3/8-16 UNC 2A WR



ユニファイねじの呼びと山数の一覧表 Table for unified Thread, Type and Number of thread

呼び Nominal designation	外径 Major diameter		山数 (山/インチ) Threads per inch			山数 (山/インチ) ・ ・ ・ ・ ・ 系列ねじ Threads per inch ・ ・ ・ ・ ・ Series thread							
	インチ inch	ミリ mm	UNC	UNF	UNEF	4UN	6UN	8UN	12UN	16UN	20UN	28UN	32UN
No. 0		0.0600	1.524		80								
No. 1	No. 2	0.0730	1.854	64	72								
		0.0860	2.184	56	64								
No. 3	No. 4	0.0990	2.515	48	56								
		0.1120	2.845	40	48								
		0.1250	3.175	40	44								
No. 6	No. 8	0.1380	3.505	32	40								
		0.1640	4.166	32	36								
		0.1900	4.826	24	32								
		0.2160	5.486	24	28	32							
1/4	No. 12	0.2500	6.350	20	28	32							
		0.3125	7.938	18	24	32							
5/16	3/8	0.3750	9.525	16	24	32					20	28	
		0.4375	11.113	14	20	28					20	28	
1/2	7/16	0.5000	12.700	13	20	28				16			32
		0.5625	14.288	12	18	24				16	20	28	32
5/8	11/16	0.6250	15.875	11	18	24			12	16	20	28	32
		0.6875	17.463			24			12	16	20	28	32
3/4	13/16	0.7500	19.050	10	16	20			12	16		28	32
		0.8125	20.638			20			12	16		28	32
7/8	15/16	0.8750	22.225	9	14	20			12	16		28	32
		0.9375	23.813			20			12	16		28	32
1	1 1/16	1.0000	25.400	8	12	20			16			28	32
		1.0625	26.988			18							
1 1/8	1 3/16	1.1250	28.575	7	12	18			8	12	16	20	28
		1.1875	30.163			18			8	12	16	20	28
1 1/4	1 5/16	1.2500	31.750	7	12	18			8	12	16	20	28
		1.3125	33.338			18			8	12	16	20	28
1 3/8	1 7/16	1.3750	34.925	6	12	18			8	12	16	20	28
		1.4375	36.513			18		6	8	12	16	20	28
1 1/2	1 9/16	1.5000	38.100	6	12	18			8	12	16	20	28
		1.5625	39.688			18		6	8	12	16	20	28
1 5/8	1 11/16	1.6250	41.275			18		6	8	12	16	20	
		1.6875	42.863			18		6	8	12	16	20	
1 3/4	1 13/16	1.7500	44.450	5				6	8	12	16	20	
		1.8125	46.038					6	8	12	16	20	
1 7/8	1 15/16	1.8750	47.625					6	8	12	16	20	
		1.9375	49.213					6	8	12	16	20	
2		2.0000	50.800	4 1/2				6	8	12	16	20	

注) 上記のいずれにも該当しないユニファイねじは、UNS (特殊ねじ) となります。
Note) Unified screw threads which do not fall under the above category are classified into UNS(special thread)

ユニファイねじゲージの公差域 Unified Thread Gauge Tolerance Zones

ねじリングゲージ (工作用) Thread Ring Gauge (for work)

通り側: 1/4-20 UNC 2A・1A GR
GO side:
止り側: 1/4-20 UNC 2A WR
NOT GO side:
※使い方: 通り側が無理なく通り抜け、
止り側が2回転以上ねじ込まれないこと
※How to Use: Smoothly pass through the GO side. Do not
tighten more than two turns on the NOT GO side.

ねじリングゲージ (検査用) Thread Ring Gauge (for inspection)

通り側: 1/4-20 UNC 2A・1A GR
GO side:
止り側: 1/4-20 UNC 2A IR
NOT GO side:
※使い方: 通り側が無理なく通り抜け、
止り側が2回転以上ねじ込まれないこと
※How to Use: Smoothly pass through the GO side. Do not
tighten more than two turns on the NOT GO side.

通り側ねじリングゲージ用摩耗点検ゲージ
Wear Inspection Gauge for go thread ring gauges
1/4-20 UNC 2A・1A GW
※使い方: 通り抜けしないこと
※How to Use: Do not pass completely through.

ねじプラグゲージ (工作用) Thread Plug Gauge (for work)

1/4-20 UNC 2B GPWP
※使い方: 通り側が無理なく通り抜け、
止り側が2回転以上ねじ込まれないこと
※How to Use: Smoothly pass through the GO side. Do not
tighten more than two turns on the NOT GO side.

ねじプラグゲージ (検査用) Thread Plug Gauge (for inspection)

1/4-20 UNC 2B GPIIP
※使い方: 通り側が無理なく通り抜け、
止り側が2回転以上ねじ込まれないこと
※How to Use: Smoothly pass through the GO side. Do not
tighten more than two turns on the NOT GO side.

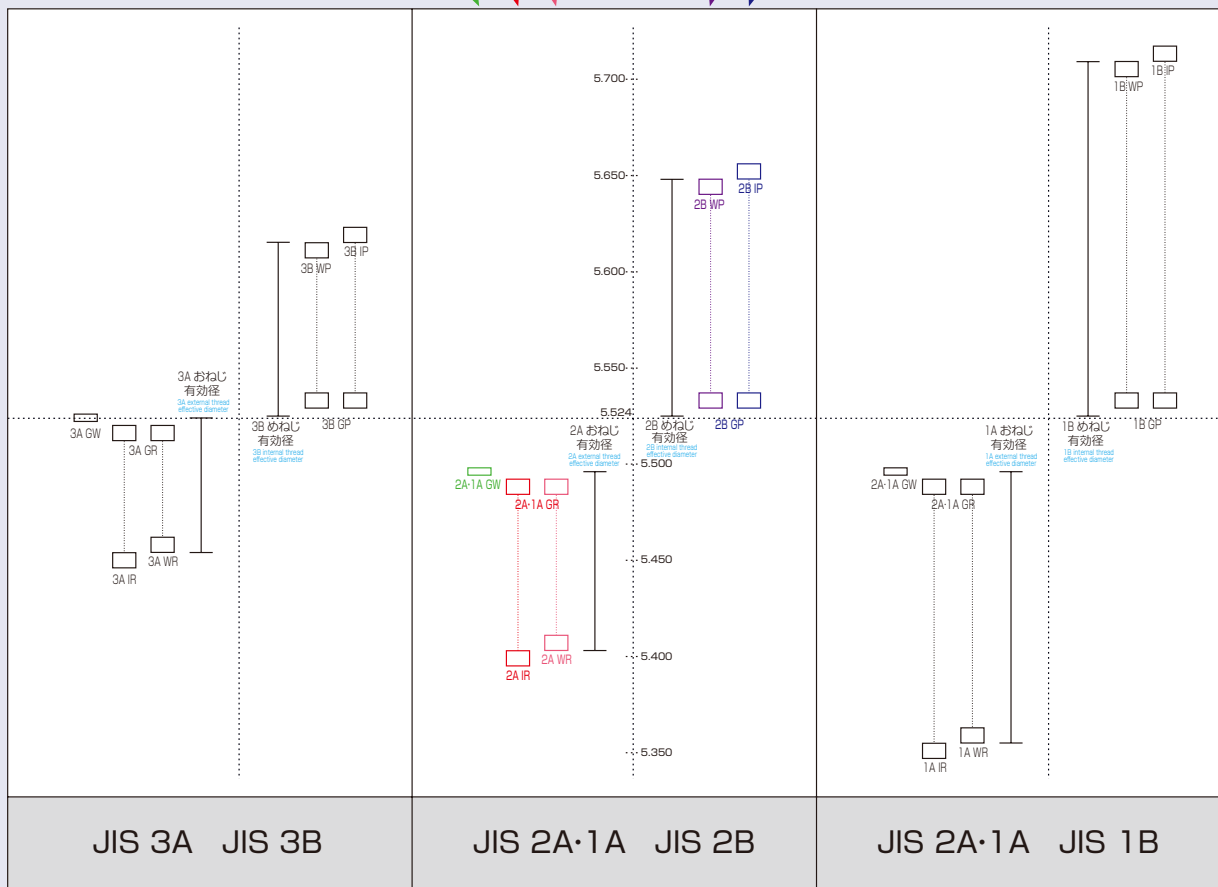

SPH SRH SERIES

スチール製

Steel



管用平行ねじ用 スチールねじゲージ

For straight pipe threads
Steel thread plug gauge and ring gauge

～使用例～ Example of Use
管継手の検査 Pipe joint measurement



SPT SRT SERIES

スチール製

Steel



管用テーパねじ用 スチールねじゲージ

For taper pipe threads
Steel thread gauge and ring gauge

～使用例～ Example of Use
管継手の検査 Pipe thread inspection



JIS方式

JIS method

ゲージの使い方 How to Use Gauges

ゲージを手締めではめあわせて管又は管継手の末端（平行めねじの口元に面取りの有る場合はその部分を除く）が切り欠きの範囲内であれば合格と判定します。

Judged to be acceptable if the end of the pipe or pipe joint is within the range of the notches when fitting by tightening the gauge by hand (when there is beveling at the mouth of the parallel internal thread, this section is not included).

製品とゲージとの関係図 Product and Gauge Relationship Diagram

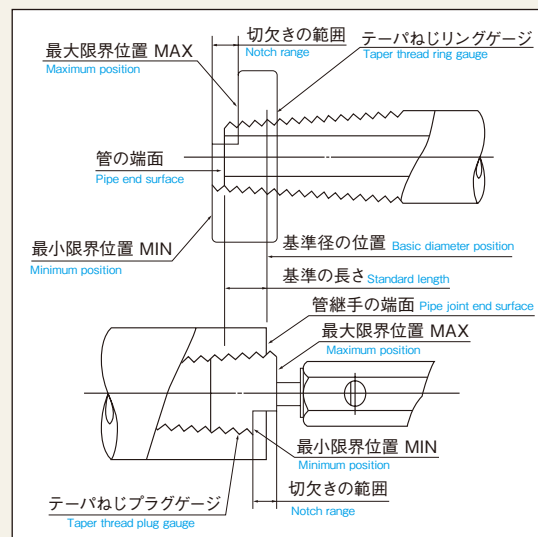

■ 表記例 Notation Example

管用平行ねじプラグゲージ (JIS方式)
Pipe Thread Plug Gauge (JIS method)



※GPはA・B級共用
※GP can be used for both A and B classes.



※GPはA・B級共用
※GP can be used for both A and B classes.

管用平行ねじリングゲージ (JIS方式)
Pipe Thread Ring Gauge (JIS method)



管用平行ねじプラグゲージ (ISO方式)
Pipe Thread Plug Gauge (ISO method)

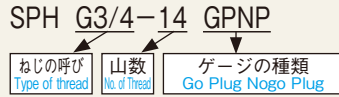

管用平行ねじリングゲージ (ISO方式)
Pipe Thread Ring Gauge (ISO method)



ねじの呼び Type of thread	山数 (山/インチ) No. of Threads (threads/inch)	ゲージの種類 Type of gauge	等級 Class
PF1/8	28	GPIP (検査用) (for inspection) GPWP (工作用) (for work)	A B
PF1/4	19		
PF3/8	19		
PF1/2	14		
PF5/8	14		
PF3/4	14		
PF7/8	14		
PF1	11		
PF1 1/8	11		
PF1 1/4	11		
PF1 1/2	11		
PF1 3/4	11		
PF2	11		

ねじの呼び Type of thread	山数 (山/インチ) No. of Threads (threads/inch)	ゲージの種類 Type of gauge	等級 Class
PF1/8	28	GR/IR/WR	A B
PF1/4	19		
PF3/8	19		
PF1/2	14		
PF5/8	14		
PF3/4	14		
PF7/8	14		
PF1	11		
PF1 1/8	11		
PF1 1/4	11		
PF1 1/2	11		
PF1 3/4	11		
PF2	11		

ねじの呼び Type of thread	山数 (山/インチ) No. of Threads (threads/inch)	ゲージの種類 Type of gauge	等級 Class
G1/16	28	GPNP	なし N/A
G1/8	28		
G1/4	19		
G3/8	19		
G1/2	14		
G5/8	14		
G3/4	14		
G7/8	14		
G1	11		
G1 1/8	11		
G1 1/4	11		
G1 1/2	11		
G1 3/4	11		
G2	11		

ねじの呼び Type of thread	山数 (山/インチ) No. of Threads (threads/inch)	ゲージの種類 Type of gauge	等級 Class
G1/16	28	GR/NR	A B
G1/8	28		
G1/4	19		
G3/8	19		
G1/2	14		
G5/8	14		
G3/4	14		
G7/8	14		
G1	11		
G1 1/8	11		
G1 1/4	11		
G1 1/2	11		
G1 3/4	11		
G2	11		

■ 表記例 Notation Example

管用テーパねじプラグゲージ (JIS方式)
Taper Pipe Thread Plug Gauge (JIS method)

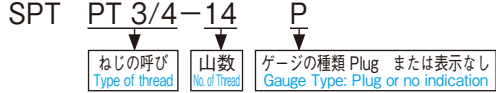

管用テーパねじリングゲージ (JIS方式)
Taper Pipe Thread Ring Gauge (JIS method)

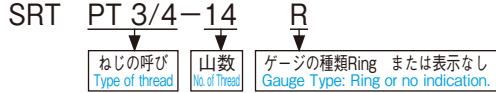

管用テーパねじプラグゲージ (ISO方式)
Taper Pipe Thread Plug Gauge (ISO method)



管用テーパねじリングゲージ (ISO方式)
Taper Pipe Thread Ring Gauge (ISO method)



管用テーパねじゲージ (JIS方式)
Taper Pipe Thread Gauge (JIS method)

ねじの呼び Type of thread	山数 (山/インチ) No. of Threads (threads/inch)	ゲージの種類 Type of gauge	等級 Class
PT1/8	28	なし N/A	なし N/A
PT1/4	19		
PT3/8	19		
PT1/2	14		
PT3/4	14		
PT1	11		
PT1 1/4	11		
PT1 1/2	11		
PT2	11		

※テーパねじリングとプラグゲージはセットになります
※Taper thread ring gauge and taper thread plug gauge come as a set.

管用テーパねじプラグゲージ (ISO方式)
Taper Pipe Thread Plug Gauge (ISO method)

ねじの呼び Type of thread	山数 (山/インチ) No. of Threads (threads/inch)	ゲージの種類 Type of gauge	等級 Class
Rc1/16	28	なし N/A	なし N/A
Rc1/8	28		
Rc1/4	19		
Rc3/8	19		
Rc1/2	14		
Rc3/4	14		
Rc1	11		
Rc1 1/4	11		
Rc1 1/2	11		
Rc2	11		

管用テーパねじリングゲージ (ISO方式)
Taper Pipe Thread Ring Gauge (ISO method)

ねじの呼び Type of thread	山数 (山/インチ) No. of Threads (threads/inch)	ゲージの種類 Type of gauge	等級 Class
R1/16	28	なし N/A	なし N/A
R1/8	28		
R1/4	19		
R3/8	19		
R1/2	14		
R3/4	14		
R1	11		
R1 1/4	11		
R1 1/2	11		
R2	11		

■ ゲージの使い方 How to Use Gauges

●めねじとテーパねじプラグゲージ
● Internal (female) and Taper Thread Plug Gauges

ゲージを手締めではめあわせて管継手の末端が最大及び最小切り欠きの範囲内にあれば合格と判定します。

Judged to be acceptable if the end of the pipe joint is within the range of the maximum and minimum notches when fitting by tightening the gauge by hand.

●おねじとテーパねじリングゲージ
● External (male) and Taper Thread Ring Gauges

ゲージを手締めではめあわせて管の末端が切り欠きの範囲内にあれば合格と判断します。

Judged to be acceptable if the end of the pipe joint is within the range of the notches when fitting by tightening the gauge by hand.

点検プラグ (CP) はテーパねじリングゲージの有効径が規定された摩耗限界を超えていないかどうかを確認するために使用します。

The inspection plug (CP) is used to determine if the wear limit determined by the effective diameter of the taper thread ring gauge has been exceeded.

■ 製品とゲージとの関係図 Product and Gauge Relationship Diagram

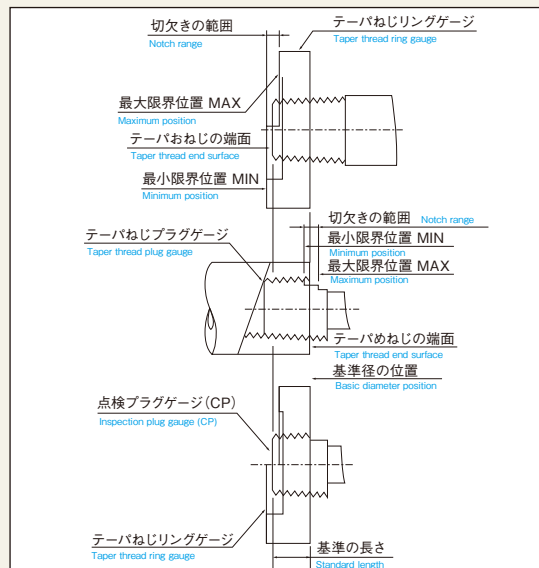



ねじ位置ゲージ

Thread Position Alignment Gauge

ねじゲージとピンゲージの融合!

Combining a thread gauge with a pin gauge!

ねじ部が通り側ねじプラグゲージ!
ねじ穴位置が高精度に測定できます!

The thread section serves as the GO side thread plug gauge, allowing for very precise measurement of the hole position.

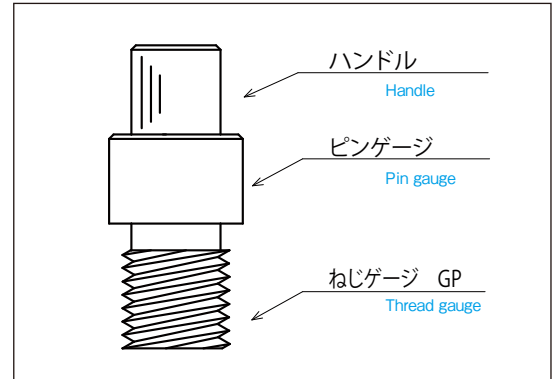

●特長 Features

- ・ねじ部は通り側ねじプラグゲージの規格になっており、ねじ穴の通りチェックが同時に行えます。
- ・ピンゲージ部端面の隙間を見ることにより直角度が確認できます。
- ・ゲージ材質はゲージ鋼(SKS3,HRC58以上)を使用しており、耐摩耗性に優れています。
- ・ゲージ部を素手で触れないように着脱可能なローレットハンドルが付属しております(測定の妨げになる場合は取り外してお使いください)。
- ・お客様の信頼と安心にお応えするため、ねじゲージ部とピンゲージ部の検査成績表が付属しております。
- ・The thread section satisfies GO side thread plug gauge standards, so that can do GO check of a tapped hole at the same time.
- ・Checking the squareness is possible by checking the gap with the end face of pin gauge section.
- ・The gauge material is Gauge steel (SKS3, HRC58 or harder), and the gauge has exceptional wear resistance.
- ・This gauge is equipped with a removable knurled handle, not to touch the pin gauge section directly (The handle can be removed if it interferes with the measurement).
- ・An inspection report for the thread gauge and pin gauge sections is included with to provide confidence and assurance for users!

～使用例～ Example of Use

三次元測定機でねじ穴位置を測定
Measurement with three coordinate measuring machine



ハイトゲージでねじ穴位置を測定
Measurement with a height gauge



ノギスでねじ穴のピッチを測定
Center-to-center measurement with calipers



■精度 Accuracy

- ・締め付けによりねじの求心力が働き、ねじ位置ゲージがねじ穴のセンタに保持されます。⇒繰返し誤差10 μ 以下(当社実験による)
- ・端面で受けるのでピンゲージ部の倒れがほとんどありません。
- ・The thread centrality (afferent) acts by fastening, and the thread positioning alignment gauge can maintain the tapped hole center.
⇒Repeatability error of less than 10 μ (based on in-house test)
- ・Supporting with the end face of pin gauge section, so that it almost never falls over!

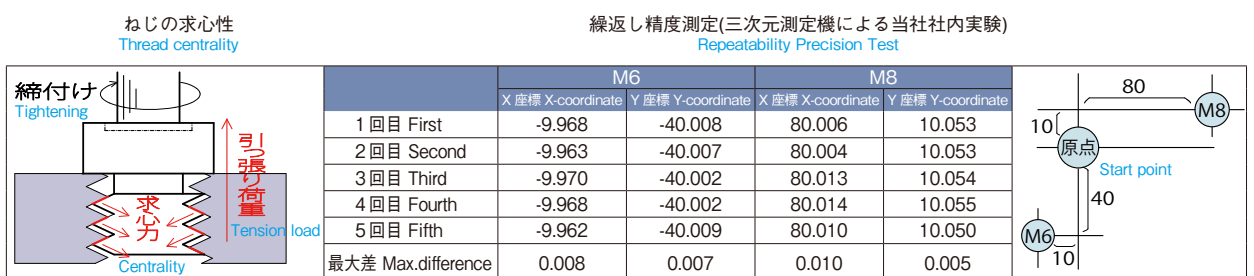

表記例 Notation Example

通り側メートルねじプラグゲージ部 (JIS方式)
Go Metric Thread Plug Gauge (JIS method)

通り側ねじメートルプラグゲージ部 (ISO方式)
Go Metric Thread Plug Gauge (ISO method)

SPMS M6P1.0 GP II 10L

SPMS M6×1.0 - 6H GP 22L

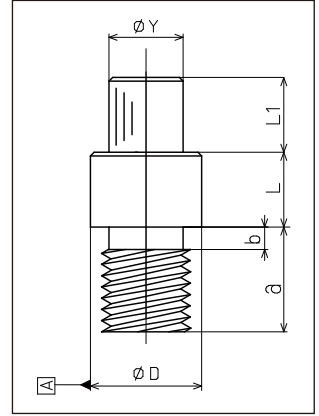

ねじの呼び Type of thread	ピッチ Pitch		L	D		a	b	Y	L1	ゲージの種類 Type of gauge	等級 Class
M3	0.5	並目 coarse	10 or 22	7	± 0.001	5	2	6	10	GP	II (JIS 等級) (JIS class)
M4	0.7	並目 coarse				6					
M5	0.8	並目 coarse		7							
M6	1.0	並目 coarse		8							
M7	1.0	並目 coarse		9							
M8	1.25	並目 coarse		10							
M8	1.0	細目 fine		11	± 0.0015	10	3	10			
M9	1.25	並目 coarse		12							
M10	1.5	並目 coarse		13							
M10	1.25	細目 fine		12							
M10	1.0	細目 fine		15	± 0.0015	14	3	14			
M12	1.75	並目 coarse							15		
M12	1.5	細目 fine		17	± 0.002	16	4	14			
M12	1.25	細目 fine							17		
M14	2.0	並目 coarse		19	± 0.002	16	4	14			
M14	1.5	細目 fine							19		
M14	1.25	細目 fine		21	± 0.002	16	4	14			
M16	2.0	並目 coarse							21		
M16	1.5	細目 fine		23	± 0.002	16	4	14			
M18	2.5	並目 coarse							23		
M18	2.0	細目 fine									
M18	1.5	細目 fine									
M20	2.5	並目 coarse									
M20	2.0	細目 fine									
M20	1.5	細目 fine									

※別途特殊寸法も製作いたします (細目・極細目、メッキ前設定など)

※Other specifications are available (effective diameter can be changed for fine, extra-fine, and pre-plating sections).

表記例 Notation Example

通り側ユニファイねじプラグゲージ部
Unified thread plug gauge (JIS method)

SPUS 1/4 - 20UNC 2B GP 10L



ねじの呼び Type of thread		L	D		a	b	Y	L1	ゲージの種類 Type of gauge	等級 Class
並目 coarse	細目 fine	10 or 22	7	± 0.001	5	2	6	10	GP	2B (JIS 等級) (JIS class)
No.4-40UNC	No.4-48UNF				6					
No.5-40UNC	No.5-44UNF		7							
No.6-32UNC	No.6-40UNF		8							
No.8-32UNC	No.8-36UNF		9							
No.10-24UNC	No.10-32UNF		10							
No.12-24UNC	No.12-28UNF		11	± 0.0015	10	3	10			
1/4-20UNC	1/4-28UNF		12							
5/16-18UNC	5/16-24UNF		13							
3/8-16UNC	3/8-24UNF		14							
7/16-14UNC	7/16-20UNF		16	± 0.002	20	5	14			
1/2-13UNC	1/2-20UNF		17							
9/16-12UNC	9/16-18UNF		19							
5/8-11UNC	5/8-18UNF		22							
3/4-10UNC	3/4-16UNF		25							
7/8-9UNC	7/8-14UNF		28							
1-8UNC	1-12UNF									

※別途特殊寸法も製作いたします (UNEF、UN、UNSなど)。

※Other specifications are available (effective diameter can be changed for UNEF, UN, UNS sections).



※最小読み取り値1mm / 完全山を0として製作しています。

※minimum reading: 1mm / Zero position is fixed on starting of completed mountain portion

使用方法・従来との比較動画は
QRコードを読み込むと閲覧できます。

You can view a video showing how to use the system and how it compares to conventional systems by scanning the QR code.



ねじ深さゲージ

Thread Depth Gauge

とおり
ねじの深さ測定とねじ穴の通検査を
同時に行います

Precision measurement of internal threads and thread depths is to be done by one single instrument in one single operation.

●特長 Features

- ・ノギス不要で「ねじ深さ」の測定、管理ができます。
- ・軽量、コンパクトな設計で、工程内での使用に最適です。
- ・検査の作業効率を大幅に改善することができます。
- ・Thread depth is to be measured and controlled without using caliper.
- ・Light weight and compact design is suitable to be used in production site.
- ・Work efficiency in inspection process is to be very much improved.

ねじの呼び Type of thread	ピッチ Pitch	ゲージの種類 Gauge type	深さ測定範囲 Measuring range of thread depth
M3	0.5	GP II / 6HGP	0 ~ 15mm
M4	0.7		0 ~ 15mm
M5	0.8		0 ~ 20mm
M6	1.0		0 ~ 25mm
M8	1.25		0 ~ 25mm
M8	1.0		0 ~ 25mm
M10	1.5		0 ~ 25mm
M10	1.25		0 ~ 25mm
M10	1.0		0 ~ 25mm
M12	1.75		0 ~ 30mm
M12	1.5		0 ~ 30mm
M12	1.25		0 ~ 30mm
M14	2.0		0 ~ 30mm
M14	1.5		0 ~ 30mm
M14	1.25	0 ~ 30mm	



ボールゲージ

Ball Gauge

ボール形状のため挿入しやすく、効率的な測定が可能です。
また、通常のプラグゲージでは面取り部でワーク内径に傷がつく場合がありますが、ボール形状を採用することにより、ワークに傷が付きにくく樹脂や、アルミ・真鍮などの非金属材料の測定に最適です。

The gauge is Ball shapes, so that can insert easily and can measure efficiently.

Standard cylindrical shape plug gauge is afraid to damage internal part of workpies by the chamfer part of plug gauge. but Ball gauge is ideal for measurement of resin, nonferrous metal parts such as Aluminum, brass and so on because adopting ball shape makes it is hard to damage the workpieces.

●特長 Features

- ・ゲージの挿入する角度に関係なく正確な測定が可能です。
- ・ゲージ部の素材には超硬合金を使用しており、耐摩耗性に優れています。
- ・Using this gauge makes correct measurement regardless of insert angle of gauge.
- ・The gauge material is Tungsten Carbide, and the gauge has exceptional wear resistance.

使用方法・従来との比較動画は
QRコードを読み込むと閲覧できます。

You can view a video showing how to use the system and how it compares to conventional systems by scanning the QR code.



表記例 Notation Example

通り側メートルねじプラグゲージ部 (JIS方式)
Go Metric Thread Plug Gauge (JIS method)

通り側ねじメートルプラグゲージ部 (ISO方式)
Go Metric Thread Plug Gauge (ISO method)

SPMD M6P1.0 GP II

SPMD M6×1.0 - 6H GP

形状 Dimensions

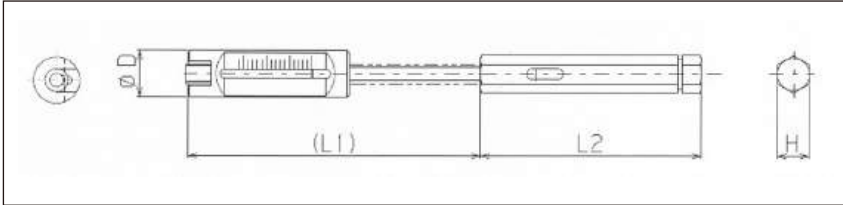

ねじの呼び Type of thread	ピッチ Pitch	φD	L1	L2	H
M3	0.5	φ10	(60.5)	40	6
M4	0.7	φ10	(64)	48	7
M5	0.8	φ12	(76)	48	7
M6	1.0	φ12	(89)	48	7
M8	1.25	φ14	(92)	56	9
M8	1.0	φ14	(92)	56	9
M10	1.5	φ14	(92)	56	9
M10	1.25	φ14	(92)	56	9
M10	1.0	φ14	(92)	56	9
M12	1.75	φ20	(114)	63	11
M12	1.5	φ20	(114)	63	11
M12	1.25	φ20	(114)	63	11
M14	2.0	φ20	(114)	63	11
M14	1.5	φ20	(114)	63	11
M14	1.25	φ20	(114)	63	11

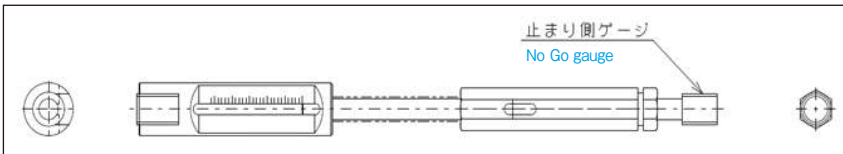

・オプションで止まり側ゲージをお付けする事も可能です。
・No Go gauge to be added at option.



ねじ穴に挿入しやすくするために、スリーブ部分に窓が付いています。
The sleeve portion is notched to facilitate insertion into the screw hole.

～使用例～ Example of Use



ボールゲージ Ball Gauge

Ball Gauge

形状例 Dimensions example

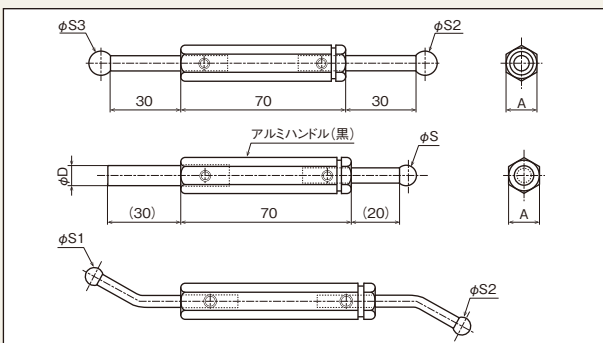

精度・仕様 Specifications

呼び寸法 mm Size	許容差 Tolerance
0.8以上 … 20以下 Between 0.8 and 20	± 1μm
20を超え … 30以下 Between 20 and 30	± 2μm

※別途特殊サイズも製作いたします。
※Other special sizes are also available.

プラグゲージ形状精度例 (H7公差)
Specification Examples (H7 Tolerance Settings)

呼び寸法 mm Size	プラグゲージ許容差 Tolerance	
	H7 用 For H7	
	通り側 Go	止り側 No-go
3を超え … 6以下 Between 3 and 6	+3.2μm +0.8μm	+13.2μm +10.8μm
6を超え … 10以下 Between 6 and 10	+3.2μm +0.8μm	+16.2μm +13.8μm
10を超え … 18以下 Between 10 and 18	+4.0μm +1.0μm	+19.5μm +16.5μm
18を超え … 25以下 Between 18 and 25	+5.0μm +1.0μm	+23μm +19μm

※プラグゲージ公差は JIS B 7420 限界プレーンゲージを適応
※The plug gauge tolerance conforms to JIS B 7420 limit plug gauge.

PL SERIES

差し替え式

Exchangeable



差し替え式プラグゲージ

Exchangeable plug gauge

ピンゲージを使用し低価格・短納期を実現!!

Pin gauges realize lower prices and shorter delivery!

形状 Dimensions

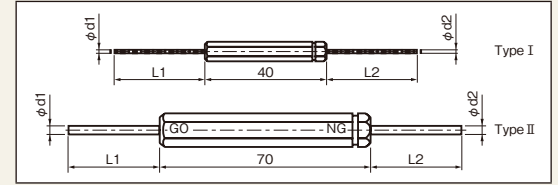

(例) 標準品 EP・ECP・EX を使用した場合の仕様

(Ex.) Specifications when using standard EP, ECP and EX products.

精度・仕様 Specifications

呼び寸法 mm Size	許容差 Tolerance	真円度・直径不同 Roundness · Diameter variation	硬さ HRC Hardness
0.20… 20.00	使用ピンゲージ精度に準ずる Depends on precision of pin gauge used		58以上 58 or more
φ d1, φ d2 mm Size	ホルダーの対辺寸法 mm Opposite	L1 · L2 mm Gauge Length	形状 Dimensions
0.20… 1.00	5	20	Type I
1.00… 20.00	10 ~ 27	30	Type II

PL SERIES

固定式

Fixed-type



固定式プラグゲージ

Fixed-type plug gauge

一体型のプラグゲージです。

ハンドルにはローレット加工が施してあります。

Conventional combination plug gauge Knurling for the handle.

形状 Dimensions

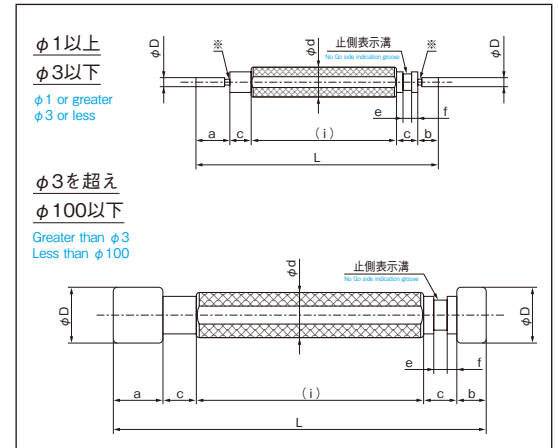

RP SERIES

差し替え式

Exchangeable



セラミックプラグゲージ (ジルコニア)

Ceramic Plug Gauge (Zirconia)

形状 Dimensions

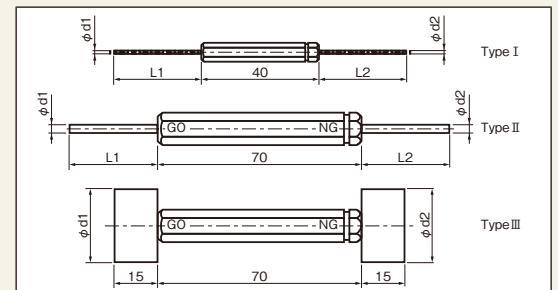

精度・仕様 Specifications

呼び寸法 mm Size	許容差 Tolerance	真円度・直径不同 Roundness · Diameter variation	
0.20… 25.00	JIS B7420 に準ずる In accordance with JIS B7420		
φ d1, φ d2 mm Size	ホルダーの対辺寸法 mm Opposite	L1 · L2 mm Gauge Length	形状 Dimensions
0.20… 1.00	5	20	Type I
1.00… 1.50	10	30	
1.50… 4.00			Type II
4.00… 6.00			
6.00… 25.00	10	15	

※ゲージの製作公差はJISのIT2まで製作いたします。それ以上の精度が必要な場合はお問合せください。

※The gauge tolerances are sufficiently accurate to comply with level IT2 of the JIS. If you need higher accuracy, please consult us.

※プラグゲージ公差はJIS B 7420を適応

All dimensions subject to alternation without notice.

PLシリーズ (差し替え式) PL series

●ご存知ですか?こんなピンゲージの使い方

- ・φ0.20～φ10.00までのピンゲージを0.001トビに標準在庫!
- ・φ10までのすべての公差に対応可能です。

『低価格!!』『短納期!!』

標準在庫のピンゲージを組み合わせるだけで簡単にプラグゲージに!

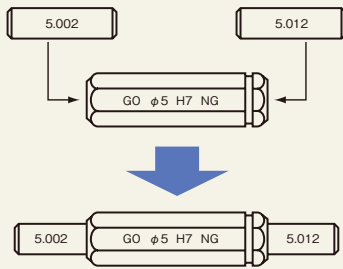

- ・ピンゲージを使用する事により短納期で安くお届けする事が出来ます。
- ・《差し替え式》となっておりますので経済的です。
- ・外径公差±0.3μmなどの高精度な事も安定した供給ができます。また、ゲージ長が長いものを取り付ける事により深穴の測定も可能となります。
- ・H7用プラグゲージとして1mm～15mmを1mmトビで標準化しています。また、摩耗する通り側のゲージをセラミックスや超硬合金など耐摩耗性に優れた材質に置きかえることもできます。

■EP・ECP・EXサイズを使用した場合の例 Example

	サイズ mm Size	ホルダーの対辺寸法 mm Opposite	L1・L2 mm Gauge Length	ゲージ部公差 Tolerance
EP ECP EX	0.20… 1.00	5	20	±0.5μm
	1.00… 4.00	10		
	4.00… 7.00	13		
	7.00… 10.00	17		±1.5μm
	10.00… 11.00			
	11.00… 15.00			
15.00… 20.00	27			

●Tips for Using these Pin Gauges

- ・Pin gauges ranging from φ0.20 to φ10.00 in 0.001 increments are available as standard stock!
- ・This series correspond to every tolerance up to φ10. Affordable! Quick delivery!
- ・Plug gauges can be easily created by combining the standard pin gauges.
- ・The use of these pin gauges allows for quick delivery and low prices.
- ・Economic 'replacement type' gauges.
- ・Can provide a stable supply of high precision gauges, such as those with an outside diameter tolerance of ±0.3μm. Long gauges can be attached for the measurement of deep holes.
- ・Pin gauges ranging from 1mm to 5mm sizes in 1mm increments are available as standard plug gauges for H7. Also, the go-side gauges that tend to become worn under the above conditions can be replaced with wear-resistant materials such as ceramics and super hard alloys.

PLシリーズ (固定式) PL series

■精度・仕様 Specifications

呼び寸法 φD mm Size	L	a	b	c	φ d	e	f	(j)
1以上… 3以下 <small>Between 1 and 3</small>	58	8	5	5	7	2	1.5	35
3を超え… 6以下 <small>Between 3 and 6</small>	70			6				45
6を超え… 10以下 <small>Between 6 and 10</small>	80	10	6	7	9		3	50
10を超え… 15以下 <small>Between 10 and 15</small>	90	12	7	8	11	3	4	55
15を超え… 20以下 <small>Between 15 and 20</small>	100	14	8	9	13			60
20を超え… 25以下 <small>Between 20 and 25</small>	115	16	9	10	16	4	5	70
25を超え… 30以下 <small>Between 25 and 30</small>	130	18	10	11	20			80
30を超え… 40以下 <small>Between 30 and 40</small>	140	22	14	12	22	4	6	90
40を超え… 50以下 <small>Between 40 and 50</small>	155	25	16		24			100
50を超え… 70以下 <small>Between 50 and 70</small>	175	30	19	13	28			105
70を超え… 100以下 <small>Between 70 and 100</small>	190	35	22	14	32	7	105	

注記1: φ50を超えるものは組立式となります。
注記2: ※部はヌスミ、もしくは砥石先端Rとなります。

※別途特殊サイズも製作いたします。

Note 1: Gauges bigger than φ50 can be combined.
Note 2: ※ sections are cut-off groove or whetstone tip R.
※Other special sizes are also available.

RPシリーズ RP series

RPシリーズはセラミックス(ジルコニア)を使用した差し替え式限界プラグゲージです。使用頻度の高いサイズの摩耗のための交換、また特殊サイズが必要になった場合などゲージ部のみ購入でハンドルはそのまま使用できる経済的な限界プラグゲージです。

※φ3.0以下は固定式となります。

The RP series offers interchangeable go / no-go plug gauges made of ceramic (zirconia). When pin gauges of frequently used sizes must be replaced due to wear, or when special sizes are required, only the necessary gauges need to be purchased, while the same handles can continue to be used. This series offers cost-effective go / no-go plug gauges.

※Fixed type only for diameters of φ3 or smaller.

～プラグゲージによる合否判定法の使用例～

～Example of plug gauge application for making acceptance judgments～



GO(通)が通って、NG(止)が通らなければ合格

The item is accepted if the go pin gauge passes through and the no-go pin gauge cannot pass through.

■H7公差設定表 H7 Tolerance Settings

呼び寸法 mm Size	プラグゲージ許容差 Tolerance	
	H7用 For H7	
	通り側 Go	止り側 No-go
0.2以上… 3以下 <small>Between 0.2 and 3</small>	+2.5μm +0.5μm	+11μm +9μm
3を超え… 6以下 <small>Between 3 and 6</small>	+3.2μm +0.8μm	+13.2μm +10.8μm
6を超え… 10以下 <small>Between 6 and 10</small>	+3.2μm +0.8μm	+16.2μm +13.8μm
10を超え… 18以下 <small>Between 10 and 18</small>	+4.0μm +1.0μm	+19.5μm +16.5μm
18を超え… 25以下 <small>Between 18 and 25</small>	+5.0μm +1.0μm	+23μm +19μm

※プラグゲージ公差はJIS B 7420限界プレーンゲージを適応
※別途特殊サイズも製作いたします。

※The plug gauge tolerance conforms to JIS B 7420 limit plug gauge.
※Other special sizes are also available.



※写真はEMC-1-10とEMC-2-4をあわせたセットです。
 ※The photo shows a package containing EMC-1-10 and EMC-2-4.

マイクロメータ校正用ピンゲージセット

Pin Gauge Set for calibrating micrometers

マイクロメータの器差、スピンドルねじの送り誤差（例1）、スピンドルとアンビルの1/4回転ごとの平行・平面（例2）がそれぞれ校正できます。断熱効果の高いハンドル付きのため人体熱による熱の影響を防止することができます。

ISO9000シリーズの認証取得・維持のためのマイクロメータ・ノギスの社内校正にご使用いただけます。

This series is used to correct micrometer instrumental errors, spindle screw feed errors (example 1), and the parallelism and plane for each 1/4 rotation of spindles and anvils (example 2). The pin gauges have heat-insulation handles, which prevent body heat from affecting performance and can be used in-house to calibrate micrometers and calipers in order to acquire and maintain ISO-9000 accreditation.

精度・仕様 Specifications

呼び寸法 mm Size	ゲージ長さ mm Gauge Length	許容差 Tolerance	真円度・直径不同 Roundness · Diameter variation	硬さ HRC Hardness
2.5 ~ 10.0	20	± 0.3μm	0.3μm	58以上
15.0 ~ 25.37		± 0.5μm	0.5μm	58 or more



はさみゲージ

Snap Gauge



片口板はさみゲージ

Single-Ended Snap Gauges

形状 Dimensions

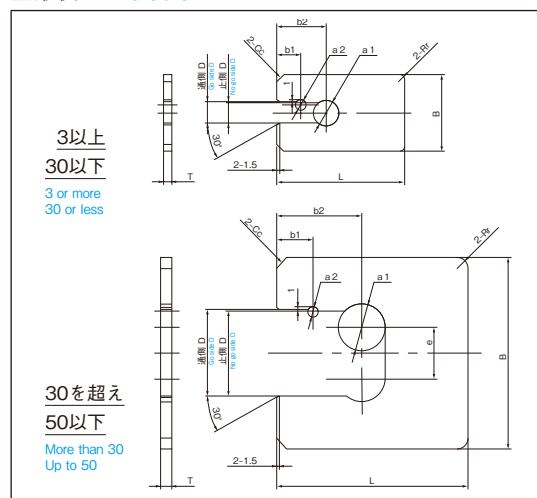

※両口タイプの製造も承ります。
 ※Double Ended Type to be made at request.



C型板はさみゲージ

C Type Snap Gauge

形状 Dimensions

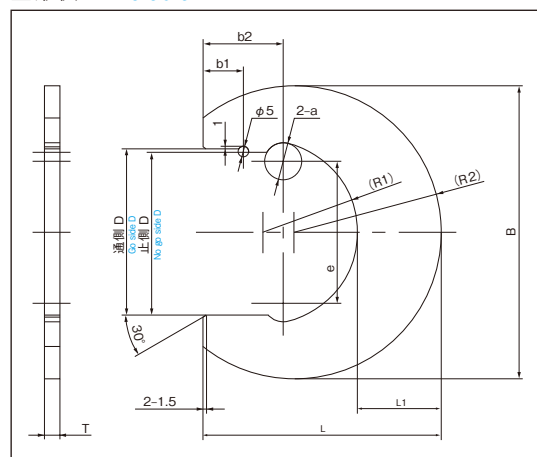

～使用例～ Example of Use

〔例1〕

●マイクロメータの器差、スピンドルねじの送り誤差の測定

Example 1: Measuring micrometer instrumental errors and spindle screw feed errors.

2.50 / 5.00 / 10.00 / 15.00 / 20.00 / 25.00mmをそれぞれ測定し実測値データとの比較を行うことでマイクロメータの器差の校正作業を行えます。

Micrometer instrumental errors can be corrected by measuring 2.50mm, 5.00mm, 10.00mm, 15.00mm, 20.00mm and 25.00mm for comparison with actual measured values.

〔例2〕

●アンビルとスピンドルの1/4回転ごとの平行・平面の確認

Example 2: Checking the parallelism and flatness for each 1/4 spindle and anvil rotation.

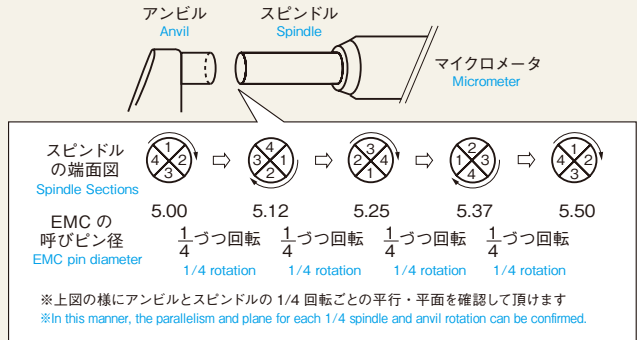

セット番号 Set No.	呼び寸法 mm Size				セット本数 No. of Pins	質量(kg) Mass	在庫品◎ stock	受注生産○ B.T.O
EMC-1-10	2.50	5.00	5.12	5.25	10	1.2	◎	○
	5.37	5.50	10.00	15.00				
EMC-2-4	25.00	25.12	25.25	25.37	4	1.3	◎	○
EMC-3	2.50	5.00	5.50	6.00	10	1.3	◎	○
	6.50	7.00	10.00	15.00				

この製品には検査成績書・校正証明書・トレサビリティ体系図を標準として添付しています。

Measurement data are included, calibration certificates and traceability system diagrams as standard.

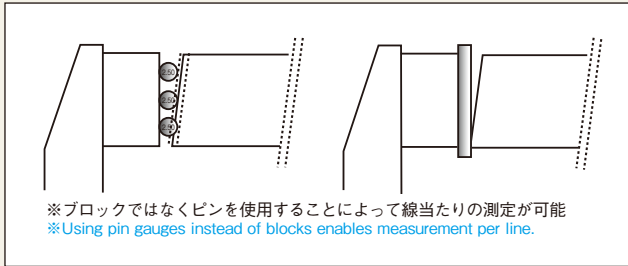

■精度・仕様 Specifications

呼び寸法 D mm Size		B	L	T	b1	b2	a1	a2	Cc	Rr	e
3以上…	6以下	3~6	30	50	10	22	11	3	3	3	—
6を超え…	10以下	6~10	36	60	11	23	12	5			
10を超え…	14以下	10~14	50		12	28	18		4		
14を超え…	18以下	14~18	60	13	32	25	5				
18を超え…	24以下	18~24	65	14	34	28		5			
24を超え…	30以下	24~30	75	80	15	36	34		5	5	
30を超え…	40以下	30~40	90	90	17	40	22	5			5
40を超え…	50以下	40~50	110	100	19	43	28		5	5	

※別途特殊サイズも製作いたします。 ※Other sizes can be specially ordered.

■精度・仕様 Specifications

呼び寸法 D mm Size		B	L	T	L1	(R1) (約)	(R2)	b1	b2	a	e
50以上…	65以下	50~65	120	100	36	36	60	18	35	15	55
65を超え…	80以下	65~80	142	114	41	45	71	19	38	18	69
80を超え…	100以下	80~100	162	130	45	55	81	20	40	20	88
100を超え…	120以下	100~120	192	150	51	65	91	22	44	22	106
120を超え…	140以下	120~140	218	164	54	75	109	23	46		25
140を超え…	160以下	140~160	236	180	58	85	118	24	48	25	
160を超え…	180以下	160~180	258	195	60	95	129	25	52		28
180を超え…	200以下	180~200	284	210	62	105	142	26	56	30	
200を超え…	220以下	200~220	300	215	64	118	150	27	57		32
220を超え…	240以下	220~240	325	240	70	126	162.5	28	58	34	
240を超え…	260以下	240~260	360	260	76	136	180	29	60		36
260を超え…	280以下	260~280	380	275	78	145	190	30	62	38	
280を超え…	300以下	280~300	400	290	80	155	200	31	64		38

※別途特殊サイズも製作いたします。 ※Other sizes can be specially ordered.



マスタリングゲージ

Master ring gauges

形状 Dimensions

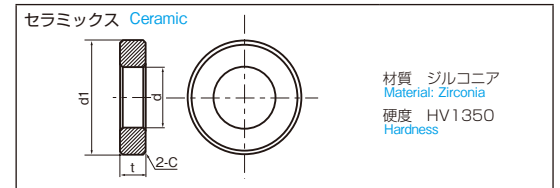
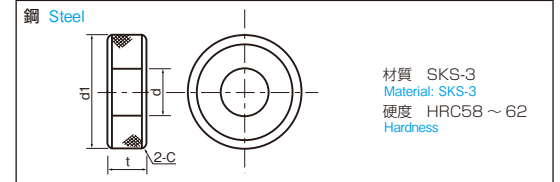

※別途超硬も製作いたします。

※Master ring gauges made from tungsten carbide can be specially ordered.

特殊品 Special Products

精密加工技術をベースにした特殊品 Special products based on our precision processing technologies

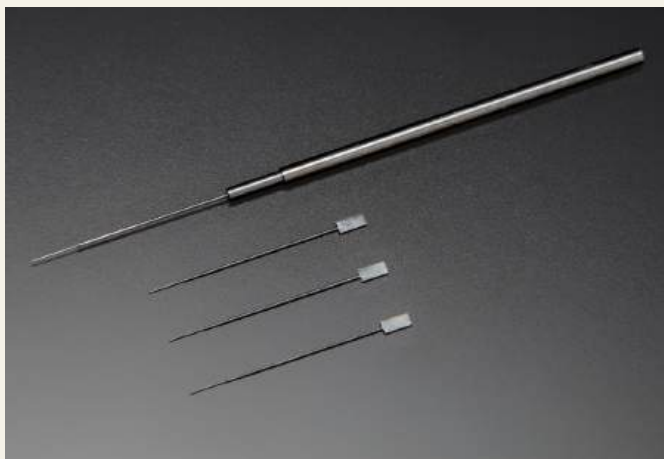

コアピン
Core Pin

ピンゲージの精密研削技術を応用しあらゆる特殊形状ピンのご用命にお応えしております。金型のパイロットピンなど一から製作いたします。材質もSK・SKD・SKH・SUS・セラミックス・超硬合金等から選択できます。

By applying our precision grinding technologies, we can meet the needs for any special-shape pins. We welcome small-lot orders for a variety of products. For example, we are happy to fill an order for even just one metal pilot pin. You can select from among various materials such as SK, SKD, SKH, SUS, ceramic and tungsten carbide.

コアピンの形状 Core Pin Dimensions

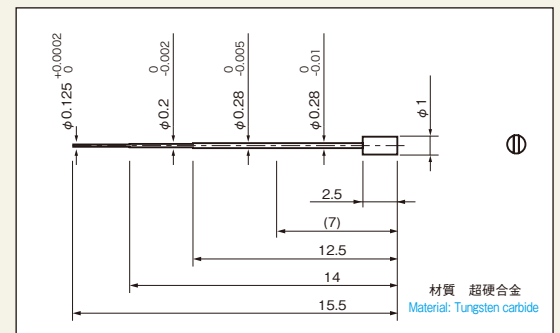

マスタリングゲージ Master Ring Gauges

呼び寸法 mm d Size	外 径 mm d1 Outer Diameter	厚 さ mm t Thickness	(参 考) C Chamfering	製作公差 Manufacturing Tolerance
3.00	20	6	0.5	± 2.0μm
3.50 4.00… 5.50 6.00	20	8	0.5	± 2.0μm
6.50 7.00… 9.50 10.00	27	10	0.5	± 2.0μm
10.50 11.00… 13.50 14.00	37	12	1	± 2.0μm
14.50 15.00… 17.50 18.00	48	14	1	± 2.0μm
18.50 19.00… 23.50 24.00	53	16	1	± 2.0μm
24.50 25.00… 29.50 30.00	62	18	1	± 2.0μm
30.50 30.50… 34.50 35.00	68	20	1.5	± 2.0μm
35.50 36.00… 39.50 40.00	73	22	1.5	± 2.0μm
40.50 41.00… 44.50 45.00	78	24	2	± 2.0μm
45.50 46.00… 49.50 50.00	88	26	2	± 2.0μm

※別途製作公差±1μmも製作いたします。 ※High accurate type (±1μm) is to be acceptable as the special type.

セラミックスマスタリングゲージ Ceramic Master Ring Gauge

呼び寸法 mm d Size	外 径 mm d1 Outer Diameter	厚 さ mm t Thickness	(参 考) C Chamfering	製作公差 Manufacturing Tolerance
6.00	25	7	1	± 1.0μm
8.00・10.00・11.00・12.00・15.00	32	10	1.1	± 1.0μm
16.00・17.00・18.00・20.00・22.00・24.00	45	10	1.2	± 1.0μm
25.00・27.00・28.00	53	15	1.8	± 1.0μm
30.00・32.00・35.00・38.00・40.00・42.00	71	15	2	± 1.5μm
45.00	85	15	2.3	± 1.5μm

※別途特殊サイズも製作いたします。 ※Other sizes can be specially ordered.



プレスパンチ
Press punch



歯科用バー台金
Dental bar



特殊栓ゲージ
Special plug gauges



特殊測定子
Special probes



金型部品
Metal mold parts



ガイドピン・ノックピン
Guide and knock pins



自動機部品
Automatic machine parts



その他
Others

品検査番号.....

ピンゲージ検査成績書

シリーズ EF-1A

製造番号.....

検査年月日.....

株式会社アイゼン
〒320-1618
茨城県神栖町高倉町10-0
TEL 0749-45-5100
FAX 0749-45-5111

呼び寸法 (mm)	誤差 (μm)	呼び寸法 (mm)	誤差 (μm)	呼び寸法 (mm)	誤差 (μm)
1.000	1.007	1.005	1.004	1.002	1.004
1.001	1.008	1.006	1.005	1.003	1.005
1.002	1.009	1.007	1.006	1.004	1.006
1.003	1.010	1.008	1.007	1.005	1.007
1.004	1.011	1.009	1.008	1.006	1.008
1.005	1.012	1.010	1.009	1.007	1.009
1.006	1.013	1.011	1.010	1.008	1.010
1.007	1.014	1.012	1.011	1.009	1.011
1.008	1.015	1.013	1.012	1.010	1.012
1.009	1.016	1.014	1.013	1.011	1.013
1.010	1.017	1.015	1.014	1.012	1.014
1.011	1.018	1.016	1.015	1.013	1.015
1.012	1.019	1.017	1.016	1.014	1.016
1.013	1.020	1.018	1.017	1.015	1.017
1.014	1.021	1.019	1.018	1.016	1.018
1.015	1.022	1.020	1.019	1.017	1.019
1.016	1.023	1.021	1.020	1.018	1.020

許容差: ±1.0μm

誤差: 測定値 - 呼び寸法

測定条件: Carl Zeiss 社製 補形測長機とブロックゲージの組合せでの比較測定

測定温度: 20±1°C

測定箇所:

検査成績書
Inspection report

品検査番号.....

校正証明書

株式会社アイゼン
〒320-1618
茨城県神栖町高倉町10-0
TEL 0749-45-5100
FAX 0749-45-5111

品名: ピンゲージセット

シリーズ:

種類: 別球磨削

測定温度: 20±1°C

基準器: ブロックゲージ

計測器: Carl Zeiss 社製補形測長機 (補形番号: 028110000)

物産子種: トレーサビリティ確保のために基準器により校正された計測器を用いて校正する。

校正証明書
Calibration certificate

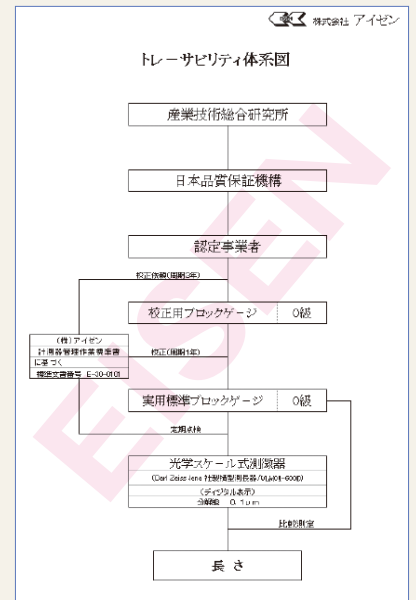

トレーサビリティ体系図
Traceability system diagram

セラミックスと超硬合金の特長

Features of Ceramics and Tungsten Carbide

●セラミックスの特長 Features of ceramics

- ・弊社のセラミックスピンゲージはアルミナではなくジルコニアを使用しております。ジルコニアの線膨張係数は鋼に近く、密性に優れ折れたり欠けたりしにくい材質です。
- ・錆の発生が無く手入れが簡単です。
- ・薬品などに侵されません。
- ・非磁性体のため磁気を帯びません。
- ・Eisen's ceramics pin gauges are made of zirconia instead of aluminum. The linear expansion characteristics of zirconia are close to steel, and the high density zirconia is not easily broken or chipped.
- ・Rust-free. Requires only simple maintenance.
- ・Not affected by chemicals.
- ・Non-magnetic body. So working pieces will not be magnetized.

●超硬合金の特長 Features of Tungsten Carbide

- ・耐摩耗性に優れ長くお使いいただけます。
- ・線膨張係数が小さいので温度による影響を受けにくい。ため精度の高い測定が可能です。
- ・High wear resistance and long tool life.
- ・A low linear expansion coefficient allows for high precision measurements unaffected by temperature.

ピンゲージの校正を希望される場合、「どのように実施したらよいのか?」「ピンゲージの管理方法は?」など、どのような事でもご相談ください。

他社製のピンゲージにつきましても検査成績書、校正証明書の発行が可能です。

If you would like to calibrate pin gauges, please feel free to consult with us about anything such as calibration instructions and pin gauge management. We can also issue inspection reports and calibration certificates for pin gauges made by our competitors.

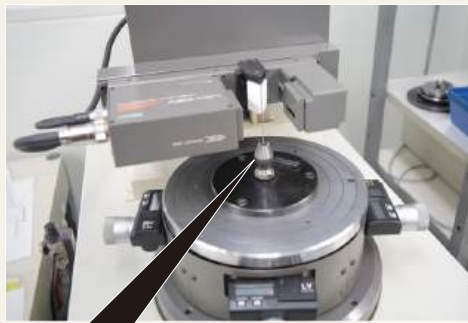

(拡大) (enlarged)



(拡大) (enlarged)



● セラミックス・超硬合金・合金工具鋼の特性

Comparison table of materials

材質 Material	セラミックス (ジルコニア) Ceramics (Zirconia)	超硬合金 Tungsten Carbide	合金工具鋼 Alloy steel
硬さ (HRA) Hardness (HRA)	89	90.6	84
線膨張係数 Linear expansion coefficient ($\times 10^{-6}$)/K	11.0	5.5	11.5

● 鋼とセラミックス・超硬合金の比較

Comparison of steel, ceramics and tungsten carbide

・耐摩耗性
(ライフ)は…?
Wear resistance (life)



・錆に関しては…?
Maintenance and rust



・温度による
影響は…?
Effect of temperature



・価格は…?
Price





硬度計ダイヤモンド圧子

Indenter for Hardness Testing Machine LLR Series

硬さ試験機用圧子の品質はダイヤモンドそのものの品質と結晶方位・形状精度で決まります。当社では厳選された高品質のダイヤモンドだけを使用しております。高度な冶金技術とダイヤモンドの研磨技術・測定技術が圧子の安定した品質を保証します。

The quality of Indenter for Hardness Testing Machines are decided by the quality of diamond itself, crystal orientation and accuracy of form ! Only Selected high quality diamond is used in EISEN. Indenter stable quality is warranted by high metallurgy technique, grinding diamond skill and measuring skill.



ロックウェル Rockwell



マイクロビッカース Micro Vickers

品番 Product No.	名称 Product name	形状 Dimensions
LLR-C	ロックウェル硬さ試験 Cスケール用圧子 Indenter for C scale Rockwell Hardness Testing	
LLR-T	ロックウェル硬さ試験 Cスケール/スーパーフィシャル兼用圧子 Indenter for Twin type Rockwell Hardness Testing	
LLR-V	ビッカース硬さ試験用圧子 Indenter for Vickers Hardness Testing	
LLR-M	マイクロビッカース硬さ試験用圧子 Indenter for Micro Vickers Hardness Testing	
LLR-VK	ヌーブ硬さ試験用圧子 Indenter for Vickers Hardness Testing (Vickers Knopf)	
LLR-MK	マイクロヌーブ硬さ試験用圧子 Indenter for Vickers Hardness Testing (Micro Knopf)	
LLR-S	ショア硬さ試験用ダイヤモンドハンマー Diamond hammer for Shore Hardness Testing	

各種ダイヤモンド圧子 (接触子) Other Diamond Indenter (Contact point)



硬さ換算表 Conversion Table for Hardness

鋼のロックウェルC硬さに対する近似的換算表 The approximation-like conversion or Rockwell C scale hardness for steel

(HRC) ロックウェル Cスケール 硬さ *1 150kg Brale Rockwell hardness C scale 150kg Brale	(HV) ピッカース 硬さ Diamond Pyramid hardness number Vickers	ブリネル硬さ (HB) 10mm球・加重29.42kN Brinell hardness 29.42kN			ロックウェル硬さ *1 Rockwell hardness			ロックウェルスーパーフィシャル硬さ ダイヤモンド円錐圧子 Rockwell hardness			(Hs) ショア 硬さ Shore Scleroscope hardness number	引張強さ N/mm ² Approx. tensile strength N/mm ²	(HRC) ロックウェル Cスケール 硬さ *1 150kg Brale Rockwell hardness C scale 150kg Brale
		標準球 10mm ball Standard 10mm ball	Hultgren球 10mm ball Hutgren 10mm ball	タングステン カーバイト球 10mm Tungsten carbide 10mm	(HRA) Aスケール 荷重558.4N ダイヤモンド 円錐圧子 A scale 60kg Brale	(HRB) Bスケール 荷重980.7N 径1/16in球 B scale 100kg1/16Brale	(HRD) Dスケール 荷重980.7N ダイヤモンド 円錐圧子 D scale 100kg Brale	15N スケール 荷重147.1N Superficial 15N	30N スケール 荷重294.2N Superficial 30N	45N スケール 荷重441.3N Superficial 45N			
68	940	-	-	-	85.6	-	76.9	93.2	84.4	75.4	97	-	68
67	900	-	-	-	85.0	-	76.1	92.9	83.6	74.2	95	-	67
66	865	-	-	-	84.5	-	75.4	92.5	82.8	73.3	92	-	66
65	832	-	-	739	83.9	-	74.5	92.2	81.9	72.0	91	-	65
64	800	-	-	722	83.4	-	73.8	91.8	81.1	71.0	88	-	64
63	772	-	-	705	82.8	-	73.0	91.4	80.1	69.9	87	-	63
62	746	-	-	688	82.3	-	72.2	91.1	79.3	68.8	85	-	62
61	720	-	-	670	81.8	-	71.5	90.7	78.4	67.7	83	-	61
60	697	-	613	654	81.2	-	70.7	90.2	77.5	66.6	81	-	60
59	674	-	599	634	80.7	-	69.9	89.8	76.6	65.5	80	-	59
58	653	-	587	615	80.1	-	69.2	89.3	75.7	64.3	78	-	58
57	633	-	575	595	79.6	-	68.5	88.9	74.8	63.2	76	-	57
56	613	-	561	577	79.0	-	67.7	88.3	73.9	62.0	75	-	56
55	595	-	546	560	78.5	-	66.9	87.9	73.0	60.9	74	2079	55
54	577	-	534	543	78.0	-	66.1	87.4	72.0	59.8	72	2010	54
53	560	-	519	525	77.4	-	65.4	86.9	71.2	58.6	71	1952	53
52	544	500	508	512	76.8	-	64.6	86.4	70.2	57.4	69	1883	52
51	528	487	494	496	76.3	-	63.8	85.9	69.4	56.1	68	1824	51
50	513	475	481	481	75.9	-	63.1	85.5	68.5	55.0	67	1755	50
49	498	464	469	469	75.2	-	62.1	85.0	67.6	53.8	66	1687	49
48	484	451	455	455	74.7	-	61.4	84.5	66.7	52.5	64	1638	48
47	471	442	443	443	74.1	-	60.8	83.9	65.8	51.4	63	1579	47
46	458	432	432	432	73.6	-	60.0	83.5	64.8	50.3	62	1530	46
45	446	421	421	421	73.1	-	59.2	83.0	64.0	49.0	60	1481	45
44	434	409	409	409	72.5	-	58.5	82.5	63.1	47.8	58	1432	44
43	423	400	400	400	72.0	-	57.7	82.0	62.2	46.7	57	1383	43
42	412	390	390	390	71.5	-	56.9	81.5	61.3	45.5	56	1334	42
41	402	381	381	381	70.9	-	56.2	80.9	60.4	44.3	55	1294	41
40	392	371	371	371	70.4	-	55.4	80.4	59.5	43.1	54	1245	40
39	382	362	362	362	69.9	-	54.6	79.9	58.6	41.9	52	1216	39
38	372	353	353	353	69.4	-	53.8	79.4	57.7	40.8	51	1177	38
37	363	344	344	344	68.9	-	53.1	78.8	56.8	39.6	50	1157	37
36	354	336	336	336	68.4	(109.0)	52.3	78.3	55.9	38.4	49	1118	36
35	345	327	327	327	67.9	(108.5)	51.5	77.7	55.0	37.2	48	1079	35
34	336	319	319	319	67.4	(108.0)	50.8	77.2	54.2	36.1	47	1059	34
33	327	311	311	311	66.8	(107.5)	50.0	76.6	53.3	34.9	46	1030	33
32	318	301	301	301	66.3	(107.0)	49.2	76.1	52.1	33.7	44	1000	32
31	310	294	294	294	65.8	(106.0)	48.4	75.6	51.3	32.5	43	981	31
30	302	286	286	286	65.3	(105.5)	47.7	75.0	50.4	31.3	42	951	30
29	294	279	279	279	64.7	(104.5)	47.0	74.5	49.5	30.1	41	932	29
28	286	271	271	271	64.3	(104.0)	46.1	73.9	48.6	28.9	41	912	28
27	279	264	264	264	63.8	(103.0)	45.2	73.3	47.7	27.8	40	883	27
26	272	258	258	258	63.3	(102.5)	44.6	72.8	46.8	26.7	38	863	26
25	266	253	253	253	62.8	(101.5)	43.8	72.2	45.9	25.5	38	843	25
24	260	247	247	247	62.4	(101.0)	43.1	71.6	45.0	24.3	37	824	24
23	254	243	243	243	62.0	100.0	42.1	71.0	44.0	23.1	36	804	23
22	248	237	237	237	61.5	99.0	41.6	70.5	43.2	22.0	35	785	22
21	243	231	231	231	61.0	98.5	40.9	69.9	42.3	20.7	35	775	21
20	238	226	226	226	60.5	97.8	40.1	69.4	41.5	19.6	34	755	20
(18)	230	219	219	219	-	96.7	-	-	-	-	33	736	(18)
(16)	222	212	212	212	-	95.5	-	-	-	-	32	706	(16)
(14)	213	203	203	203	-	93.9	-	-	-	-	31	677	(14)
(12)	204	194	194	194	-	92.3	-	-	-	-	29	647	(12)
(10)	196	187	187	187	-	90.7	-	-	-	-	28	618	(10)
(8)	188	179	179	179	-	89.5	-	-	-	-	27	598	(8)
(6)	180	171	171	171	-	87.1	-	-	-	-	26	579	(6)
(4)	173	165	165	165	-	85.5	-	-	-	-	25	549	(4)
(2)	166	158	158	158	-	83.5	-	-	-	-	24	530	(2)
(0)	160	152	152	152	-	81.7	-	-	-	-	24	520	(0)

太字体の数字はASTM E 140表2による (SAE-ASM-ASTMが合同で調整したものです。) ※1)表中 () 内の数字はあまり用いられない範囲のものです。

Boldface numeric character is in accordance to ASTM E 140 Table 2.

A number in bracket is the one from area which isn't use so much.

はめあいの寸法許容差 (JIS B0401-2 抜粋) Deviations of Fits (JIS B0401-2 Extract)

常用するはめあいの軸で用いる寸法許容差 (単位: μm) Deviation of Shafts to be Used in Commonly Used Fits (Unit: μm)

標準寸法の区分 (mm) Basic size step (mm)		軸の公差域クラス WORK MATERI Tolerance zone class of shaft																				
越え Over	以下 Up to	e7	e8	e9	f6	f7	f8	g5	g6	h5	h6	h7	h8	h9	js5	js6	js7	k5	k6	m5	m6	n6
-	3	-14 -24	-14 -28	-14 -39	-6 -12	-6 -16	-6 -20	-2 -6	-2 -8	0 -4	0 -6	0 -10	0 -14	0 -25	± 2	± 3	± 5	+4 0	+6 0	+6 +2	+8 +2	+10 +4
3	6	-20 -32	-20 -38	-20 -50	-10 -18	-10 -22	-10 -28	-4 -9	-4 -12	0 -5	0 -8	0 -12	0 -18	0 -30	± 2.5	± 4	± 6	+6 +1	+9 +1	+9 +4	+12 +4	+16 +8
6	10	-25 -40	-25 -47	-25 -61	-13 -22	-13 -28	-13 -35	-5 -11	-5 -14	0 -6	0 -9	0 -15	0 -22	0 -36	± 3	± 4.5	± 7.5	+7 +1	+10 +1	+12 +6	+15 +6	+19 +10
10	14	-32 -50	-32 -59	-32 -75	-16 -27	-16 -34	-16 -43	-6 -14	-6 -17	0 -8	0 -11	0 -18	0 -27	0 -43	± 4	± 5.5	± 9	+9 +1	+12 +1	+15 +7	+18 +7	+23 +12
14	18	-40 -61	-40 -73	-40 -92	-20 -33	-20 -41	-20 -53	-7 -16	-7 -20	0 -9	0 -13	0 -21	0 -33	0 -52	± 4.5	± 6.5	± 10.5	+11 +2	+15 +2	+17 +8	+21 +8	+28 +15
18	24	-50 -75	-50 -89	-50 -112	-25 -41	-25 -50	-25 -64	-9 -20	-9 -25	0 -11	0 -16	0 -25	0 -39	0 -62	± 5.5	± 8	± 12.5	+13 +2	+18 +2	+20 +9	+25 +9	+33 +17
24	30	-60 -90	-60 -106	-60 -134	-30 -49	-30 -60	-30 -76	-10 -23	-10 -29	0 -13	0 -19	0 -30	0 -46	0 -74	± 6.5	± 9.5	± 15	+15 +2	+21 +2	+24 +11	+30 +11	+39 +20
30	40	-72 -107	-72 -126	-72 -159	-36 -58	-36 -71	-36 -90	-12 -27	-12 -34	0 -15	0 -22	0 -35	0 -54	0 -87	± 7.5	± 11	± 17.5	+18 +3	+25 +3	+28 +13	+35 +13	+45 +23
40	50	-85 -125	-85 -148	-85 -185	-43 -68	-43 -83	-43 -106	-14 -32	-14 -39	0 -18	0 -25	0 -40	0 -63	0 -100	± 9	± 12.5	± 20	+21 +3	+28 +3	+33 +15	+40 +15	+52 +27
50	65	-100 -146	-100 -172	-100 -215	-50 -79	-50 -96	-50 -122	-15 -35	-15 -44	0 -20	0 -29	0 -46	0 -72	0 -115	± 10	± 14.5	± 23	+24 +4	+33 +4	+37 +17	+46 +17	+60 +31
65	80																					
80	100																					
100	120																					
120	140																					
140	160																					
160	180																					
180	200																					
200	225																					
225	250																					

表中の上側の数値は上の寸法許容差、下側の数値は下の寸法許容差を示す。

In every step given in the table, the value on the upper side shows the upper deviation and the value on the lower side, the lower deviation.

常用するはめあいで用いる穴の寸法許容差 (単位: μm) Deviation of Holes to be Used in Commonly Used Fits (Unit: μm)

標準寸法の区分 (mm) Basic size step (mm)		穴の公差域クラス Tolerance zone class of hole																				
越え Over	以下 Up to	E7	E8	E9	F6	F7	F8	G6	G7	H6	H7	H8	H9	H10	JS6	JS7	K6	K7	M6	M7	N6	N7
-	3	+24 +14	+28 +14	+39 +14	+12 +6	+16 +6	+20 +6	+8 +2	+12 +2	+6 0	+10 0	+14 0	+25 0	+40 0	± 3	± 5	0 -6	0 -10	-2 -8	-2 -12	-4 -10	-4 -14
3	6	+32 +20	+38 +20	+50 +20	+18 +10	+22 +10	+28 +10	+12 +4	+16 +4	+8 0	+12 0	+18 0	+30 0	+48 0	± 4	± 6	+2 -6	+3 -9	-1 -9	0 -12	-5 -13	-4 -16
6	10	+40 +25	+47 +25	+61 +25	+22 +13	+28 +13	+35 +13	+14 +5	+20 +5	+9 0	+15 0	+22 0	+36 0	+58 0	± 4.5	± 7.5	+2 -7	+5 -10	-3 -12	0 -15	-7 -16	-4 -19
10	14	+50 +32	+59 +32	+75 +32	+27 +16	+34 +16	+43 +16	+17 +6	+24 +6	+11 0	+18 0	+27 0	+43 0	+70 0	± 5.5	± 9	+2 -9	+6 -12	-4 -15	0 -18	-9 -20	-5 -23
14	18																					
18	24	+61 +40	+73 +40	+92 +40	+33 +20	+41 +20	+53 +20	+20 +7	+28 +7	+13 0	+21 0	+33 0	+52 0	+84 0	± 6.5	± 10.5	+2 -11	+6 -15	-4 -17	0 -21	-11 -24	-7 -28
24	30																					
30	40	+75 +50	+89 +50	+112 +50	+41 +25	+50 +25	+64 +25	+25 +9	+34 +9	+16 0	+25 0	+39 0	+62 0	+100 0	± 8	± 12.5	+3 -13	+7 -18	-4 -20	0 -25	-12 -28	-8 -33
40	50																					
50	65	+90 +60	+106 +60	+134 +60	+49 +30	+60 +30	+76 +30	+29 +10	+40 +10	+19 0	+30 0	+46 0	+74 0	+120 0	± 9.5	± 15	+4 -15	+9 -21	-5 -24	0 -30	-14 -33	-9 -39
65	80																					
80	100	+107 +72	+126 +72	+159 +72	+58 +36	+71 +36	+90 +36	+34 +12	+47 +12	+22 0	+35 0	+54 0	+87 0	+140 0	± 11	± 17.5	+4 -18	+10 -25	-6 -28	0 -35	-16 -38	-10 -45
100	120																					
120	140																					
140	160	+125 +85	+148 +85	+185 +85	+68 +43	+83 +43	+106 +43	+39 +14	+54 +14	+25 0	+40 0	+63 0	+100 0	+160 0	± 12.5	± 20	+4 -21	+12 -28	-8 -33	0 -40	-20 -45	-12 -52
160	180																					
180	200																					
200	225	+146 +100	+172 +100	+215 +100	+79 +50	+96 +50	+122 +50	+44 +15	+61 +15	+29 0	+46 0	+72 0	+115 0	+185 0	± 14.5	± 23	+5 -24	+13 -33	-8 -37	0 -46	-22 -51	-14 -60
225	250																					

表中の上側の数値は上の寸法許容差、下側の数値は下の寸法許容差を示す。

In every step given in the table, the value on the upper side shows the upper deviation and the value on the lower side, the lower deviation.

ねじ下穴径表 Table for Screw Prepared Hole

1. メートル並目ねじ (単位: mm) Metric Standard Screw (Unit: mm)

ねじの呼び	ドリル径	めねじ内径 等級6H(旧JIS2級) ^{※1}	
		最小寸法	最大寸法
M 1 × 0.25	0.75	(0.729)	(0.785)
M 1.1 × 0.25	0.85	(0.829)	(0.885)
M 1.2 × 0.25	0.95	(0.929)	(0.985)
M 1.4 × 0.3	1.1	(1.075)	(1.142)
M 1.6 × 0.35	1.25	1.221	1.321
M 1.7 × 0.35	1.35	1.321	1.421
M 1.8 × 0.35	1.45	1.421	1.521
M 2 × 0.4	1.6	1.567	1.679
M 2.2 × 0.45	1.75	1.713	1.838
M 2.3 × 0.4	1.9	1.867	1.979
M 2.5 × 0.45	2.1	2.013	2.138
M 2.6 × 0.45	2.2	2.113	2.238
M 3 × 0.5	2.5	2.459	2.599
M 3.5 × 0.6	2.9	2.85	3.01
M 4 × 0.7	3.3	3.242	3.422
M 4.5 × 0.75	3.25	3.106	3.326
M 5 × 0.8	4.2	4.134	4.334
M 6 × 1	5	4.917	5.153
M 7 × 1	6	5.917	6.153
M 8 × 1.25	6.8	6.647	6.912
M 9 × 1.25	7.8	7.647	7.912
M 10 × 1.5	8.5	8.376	8.676
M 11 × 1.5	9.5	9.376	9.676
M 12 × 1.75	10.3	10.106	10.441
M 14 × 2	12	11.835	12.21
M 16 × 2	14	13.835	14.21
M 18 × 2.5	15.5	15.294	15.744
M 20 × 2.5	17.5	17.294	17.744
M 22 × 2.5	19.5	19.294	19.744
M 24 × 3	21	20.752	21.252
M 27 × 3	24	23.752	24.252
M 30 × 3.5	26.5	26.211	26.771
M 33 × 3.5	29.5	29.211	29.771
M 36 × 4	32	31.67	32.27
M 39 × 4	35	34.67	35.27
M 42 × 4.5	37.5	37.129	37.799
M 45 × 4.5	40.5	40.129	40.799
M 48 × 5	43	42.587	43.297

※1 ()内の数値は、並目ねじ等級5H(旧JIS2級)、細目ねじ等級4H・5H(旧JIS1級)を記載
 Figures in bracket is for JIS 5H (old JIS Class 2) to coarse thread, and for JIS4H / 5H(old JIS Class1)to fine thread

2. メートル細目ねじ (単位: mm) Metric Fine Screw (Unit: mm)

ねじの呼び	ドリル径	めねじ内径 等級6H(旧JIS2級) ^{※1}	
		最小寸法	最大寸法
M 2.5 × 0.35	2.2	2.121	2.221
M 3 × 0.35	2.7	2.621	2.721
M 3.5 × 0.35	3.2	3.121	3.221
M 4 × 0.5	3.5	3.459	3.599
M 4.5 × 0.5	4	3.959	4.099
M 5 × 0.5	4.5	4.459	4.599
M 5.5 × 0.5	5	4.959	5.099
M 6 × 0.75	5.3	5.188	5.378
M 7 × 0.75	6.3	6.188	6.378
M 8 × 1	7	6.917	7.153
M 8 × 0.75	7.3	7.188	7.378
M 9 × 1	8	7.917	8.153
M 9 × 0.75	8.3	8.188	8.378
M 10 × 1.25	8.8	8.647	8.912
M 10 × 1	9	8.917	9.153
M 10 × 0.75	9.3	9.188	9.378
M 11 × 1	10	9.917	10.153
M 11 × 0.75	10.3	10.188	10.378
M 12 × 1.5	10.5	10.376	10.676
M 12 × 1.25	10.8	10.647	10.912
M 12 × 1	11	10.917	11.153

ねじの呼び	ドリル径	めねじ内径 等級6H(旧JIS2級) ^{※1}	
		最小寸法	最大寸法
M 14 × 1.5	12.5	12.376	12.676
M 14 × 1	13	12.917	13.153
M 15 × 1.5	13.5	13.376	13.676
M 15 × 1	14	13.917	14.153
M 16 × 1.5	14.5	14.376	14.676
M 16 × 1	15	14.917	15.153
M 17 × 1.5	15.5	15.376	15.676
M 17 × 1	16	15.917	16.153
M 18 × 2	16	15.835	16.21
M 18 × 1.5	16.5	16.376	16.676
M 18 × 1	17	16.917	17.153
M 20 × 2	18	17.835	18.21
M 20 × 1.5	18.5	18.376	18.676
M 20 × 1	19	18.917	19.153
M 22 × 2	20	19.835	20.21
M 22 × 1.5	20.5	20.376	20.676
M 22 × 1	21	20.917	21.253
M 24 × 2	22	21.835	22.21
M 24 × 1.5	22.5	22.376	22.676
M 24 × 1	23	22.917	23.153
M 25 × 2	23	22.835	23.21
M 25 × 1.5	23.5	23.376	23.676
M 25 × 1	24	23.917	24.153
M 26 × 1.5	24.5	24.376	24.676
M 27 × 2	25	24.835	25.21
M 27 × 1.5	25.5	25.376	25.676
M 27 × 1	26	25.917	26.153
M 28 × 2	26	25.835	26.21
M 28 × 1.5	26.5	26.376	26.676
M 28 × 1	27	26.917	27.153
M 30 × 3	27	26.752	27.252
M 30 × 2	28	27.835	28.21
M 30 × 1.5	28.5	28.376	28.676
M 30 × 1	29	28.917	29.153
M 32 × 2	30	29.835	30.21
M 32 × 1.5	30.5	30.376	30.676
M 33 × 3	30	29.752	30.252
M 33 × 2	31	30.835	31.21
M 33 × 1.5	31.5	31.376	31.676
M 35 × 1.5	33.5	33.376	33.676
M 36 × 3	33	32.752	33.252
M 36 × 2	34	33.835	34.21
M 36 × 1.5	34.5	34.376	34.676
M 38 × 1.5	36.5	36.376	36.676
M 39 × 3	36	35.752	36.252
M 39 × 2	37	36.835	37.21
M 39 × 1.5	37.5	37.376	37.676
M 40 × 3	37	36.752	37.252
M 40 × 2	38	37.835	38.21
M 40 × 1.5	38.5	38.376	38.676
M 42 × 4	38	37.67	38
M 42 × 3	39	38.752	39.252
M 42 × 2	40	39.835	40.21
M 42 × 1.5	40.5	40.376	40.676
M 45 × 4	41	40.67	41.27
M 45 × 3	42	41.752	42.252
M 45 × 2	43	42.835	43.21
M 45 × 1.5	43.5	43.376	43.676
M 48 × 4	44	43.67	44.27
M 48 × 3	45	44.752	45.252
M 48 × 2	46	45.835	46.21
M 48 × 1.5	46.5	46.376	46.676
M 50 × 3	47	46.752	47.252
M 50 × 2	48	47.835	48.21
M 50 × 1.5	48.5	48.376	48.676

メートルねじの呼びとピッチの一覧表 Table of nominal designation and pitches of metric threads

(単位: mm)

ねじの呼び Nominal designation of threads	並目ピッチ Coarse pitch		細目ピッチ Fine pitch			ねじの呼び Nominal designation of threads	並目ピッチ Coarse pitch		細目ピッチ Fine pitch		
M1	0.25	0.2				M72	*6	*4	*3	2	1.5
1.1	*0.25	*0.2				75		*4	*3	2	1.5
1.2	0.25	0.2				76	*6	*4	*3	*2	*1.5
1.4	0.3	0.2				78				2	▲1.5
1.6	*0.35	*0.2				80	*6	*4	*3	2	1.5
1.7	▽0.35	▲0.2				82				2	▲1.5
1.8	*0.35	*0.2				85	*6	*4	*3	2	▲1.5
2	0.4	0.25				88				▲2	▲1.5
2.2	*0.45	*0.25				90	*6	*4	*3	2	▲1.5
2.3	▽0.4	▲0.25				92				▲2	▲1.5
2.5	*0.45	*0.35				95	*6	*4	*3	2	▲1.5
2.6	▽0.45	▲0.35				98				▲2	▲1.5
3	*0.5					100	*6	*4	*3	2	▲1.5
3	▲0.6	0.35				102				▲2	▲1.5
3.5	0.6	0.35				105	*6	*4	*3	2	▲1.5
4	*0.7					108				▲2	▲1.5
4	▲0.75	0.5				110	*6	*4	*3	2	▲1.5
4.5	0.75	0.5				112				▲2	▲1.5
5	*0.8					115	*6	*4	*3	2	▲1.5
5	▲0.9	0.5				118				▲2	▲1.5
5.5	▲0.9	0.5				120	*6	*4	*3	2	▲1.5
6	1	0.75	▲0.5			122				▲2	
7	1	0.75	▲0.5			125	*8	*6	*4	*3	2
8	1.25	1	0.75	▲0.5		128					▲2
9	1.25	1	0.75	▲0.5		130	*8	*6	*4	*3	2
10	1.5	1.25	1	*0.75	▲0.5	132					▲2
11	*1.5	▲1.25	1	*0.75	▲0.5	135		*6	*4	*3	2
12	1.75	1.5	*1.25	1	▲0.5	138					▲2
13		▲1.5		▲1	▲0.5	140	*8	*6	*4	*3	2
14	2	1.5	*1.25	1	▲0.5	142					▲2
15		1.5		1	▲0.5	145		*6	*4	*3	2
16	2	1.5		1	▲0.5	148					▲2
17		*1.5		*1		150	*8	*6	*4	*3	2
18	2.5	2	1.5	1	▲0.5	155		*6	*4	*3	
20	2.5	2	1.5	1	▲0.5	160	*8	*6	*4	*3	
22	2.5	2	1.5	1	▲0.5	165		*6	*4	*3	
24	3	2	1.5	1	▲0.5	170	*8	*6	*4	*3	
25		2	1.5	1	▲0.5	175		*6	*4	*3	
26		▲2	1.5	▲1	▲0.5	180	*8	*6	*4	*3	
27	3	*2	1.5	*1		185		*6	*4	*3	
28		2	1.5	1	▲0.5	190	*8	*6	*4	*3	
30	3.5	*3	2	1.5	1	▲0.5	195		*6	*4	*3
32			2	1.5	▲1	▲0.5	200	*8	*6	*4	*3
33	3.5	*3	*2	1.5			205		*6	*4	*3
34			▲2	▲1.5	▲1	▲0.5	210	*8	*6	*4	*3
35				1.5			215		*6	*4	*3
36	4	*3	2	1.5	▲1	▲0.5	220	*8	*6	*4	*3
38			▲2	1.5	▲1	▲0.5	225		*6	*4	*3
39	4	*3	*2	*1.5			230	*8	*6	*4	*3
40		*3	2	1.5	▲1		235		*6	*4	*3
42	4.5	*4	*3	2	1.5	▲1	240	*8	*6	*4	*3
45	4.5	*4	*3	2	1.5	▲1	245		*6	*4	*3
48	5	*4	*3	2	1.5	▲1	250	*8	*6	*4	*3
50			*3	2	1.5	▲1	255		*6	*4	
52		*4	*3	2	1.5		260	*8	*6	*4	
55		*4	*3	2	1.5		265		*6	*4	
56	*5.5	*4	*3	*2	*1.5		270	*8	*6	*4	
58		*4	*3	2	1.5		275		*6	*4	
60	*5.5	*4	*3	2	1.5		280	*8	*6	*4	
62		*4	*3	2	1.5		285		*6	*4	
64	*6	*4	*3	*2	*1.5		290	*8	*6	*4	
65		*4	*3	2	1.5		295		*6	*4	
68	*6	*4	*3	2	1.5		300	*8	*6	*4	
70		*6	*4	*3	2	1.5					

注) *: ISOより採用されたもの ▲: 1968年3月で廃止されたもの (旧JIS) ▽: 1997年6月で廃止されたもの (旧JIS)
 Note) *: Values adopted from ISO ▲: Values disused in March 1968(Old JIS) ▽: Values disused in June 1997(Old JIS)

ユニファイねじの呼びと山数の一覧表 Table of nominal designation and threads per inch(25.4mm) of unified screw thread

呼び Nominal designation		外径 Major diameter		山数 (山/インチ) Threads per inch			山数 (山/インチ)・・・系列ねじ Threads per inch・・・Series thread							
		インチ inch	ミリ mm	UNC	UNF	UNEF	4UN	6UN	8UN	12UN	16UN	20UN	28UN	32UN
No. 0	No. 1	0.0600	1.524		80									
No. 2		0.0730	1.854	64	72									
	No. 3	0.0860	2.184	56	64									
No. 4		0.0990	2.515	48	56									
No. 5	No. 12	0.1120	2.845	40	48									
No. 6		0.1250	3.175	40	44									
No. 8		0.1380	3.505	32	40									
No. 10	No. 12	0.1640	4.166	32	36									
		0.1900	4.826	24	32									
1/4		0.2160	5.486	24	28	32								
5/16		0.2500	6.350	20	28	32								
3/8		0.3125	7.938	18	24	32						20	28	
7/16		0.3750	9.525	16	24	32						20	28	
		0.4375	11.113	14	20	28					16			32
1/2		0.5000	12.700	13	20	28					16			32
9/16		0.5625	14.288	12	18	24					16	20	28	32
5/8		0.6250	15.875	11	18	24				12	16	20	28	32
3/4		11/16	0.6875	17.463		24				12	16	20	28	32
		0.7500	19.050	10	16	20				12	16	20	28	32
	13/16	0.8125	20.638		20				12	16		28	32	
7/8	0.8750	22.225	9	14	20				12	16		28	32	
	0.9375	23.813		20					12	16		28	32	
1	15/16	1.0000	25.400	8	12	20			12	16		28	32	
1 1/8	1 1/16	1.0625	26.988		18			8	12	16	20	28		
	1.1250	28.575	7	12	18			8	12	16	20	28		
	1.1875	30.163		18				8	12	16	20	28		
1 1/4	1 3/16	1.2500	31.750	7	12	18		8	12	16	20	28		
	1.3125	33.338		18				8	12	16	20	28		
1 3/8	1.3750	34.925	6	12	18		8	12	16	20	28			
1 1/2	1 7/16	1.4375	36.513		18			6	8	12	16	20	28	
	1.5000	38.100	6	12	18			6	8	12	16	20	28	
	1.5625	39.688		18				6	8	12	16	20		
1 5/8	1 11/16	1.6250	41.275		18			6	8	12	16	20		
	1.6875	42.863		18				6	8	12	16	20		
1 3/4	1.7500	44.450	5				6	8	12	16	20			
1 7/8	1 13/16	1.8125	46.038					6	8	12	16	20		
	1.8750	47.625						6	8	12	16	20		
	1.9375	49.213						6	8	12	16	20		
2	2 1/8	2.0000	50.800	4 1/2				6	8	12	16	20		
	2.1250	53.975						6	8	12	16	20		
2 1/4	2.2500	57.150	4 1/2				6	8	12	16	20			
2 1/2	2 3/8	2.3750	60.325					6	8	12	16	20		
	2.5000	63.500	4					6	8	12	16	20		
	2.6250	66.675				4		6	8	12	16	20		
2 3/4	2 7/8	2.7500	69.850	4				6	8	12	16	20		
	2.8750	73.025				4		6	8	12	16	20		
3	3.0000	76.200	4				6	8	12	16	20			
3 1/4	3 1/8	3.1250	79.375				4	6	8	12	16			
	3.2500	82.550	4				6	8	12	16				
	3.3750	85.725				4	6	8	12	16				
3 1/2	3 3/8	3.5000	88.900	4				6	8	12	16			
	3.6250	92.075				4	6	8	12	16				
3 3/4	3.7500	95.250	4				6	8	12	16				
4	3 7/8	3.8750	98.425				4	6	8	12	16			
	4.0000	101.600	4				6	8	12	16				
	4.1250	104.775				4	6	8	12	16				
4 1/4	4 3/8	4.2500	107.950				4	6	8	12	16			
	4.3750	111.125				4	6	8	12	16				
4 1/2	4.5000	114.300				4	6	8	12	16				
4 3/4	4 5/8	4.6250	117.475				4	6	8	12	16			
	4.7500	120.650				4	6	8	12	16				
	4.8750	123.825				4	6	8	12	16				
5	5 1/8	5.0000	127.000				4	6	8	12	16			
	5.1250	130.175				4	6	8	12	16				
5 1/4	5.2500	133.350				4	6	8	12	16				
5 1/2	5 3/8	5.3750	136.525				4	6	8	12	16			
	5.5000	139.700				4	6	8	12	16				
	5.6250	142.875				4	6	8	12	16				
5 3/4	5 7/8	5.7500	146.050				4	6	8	12	16			
	5.8750	149.225				4	6	8	12	16				
6	6.0000	152.400				4	6	8	12	16				

注) 上記のいずれにも該当しないユニファイねじは、UNS (特殊ねじ) となります。
 Note) Unified screw threads which do not fall under the above category are classified into UNS(special thread)

チップ形番の呼び方

●スローアウェイチップの呼び記号の付け方 (JIS-B4120-1998 ISO1832/AM1:1998準拠)

記号	形状	頂角	図形
H	正六角形	120°	
O	正八角形	135°	
P	正五角形	108°	
S	正方形	90°	
T	正三角形	60°	
C	ひし形	80°	
D		55°	
E		75°	
F		50°	
M		86°	
V		35°	
W	六角形	80°	
L	長方形	90°	
A	平行四辺形	85°	
B		82°	
K		55°	
R	円形	—	

① 形状記号

記号	逃げ角
A	3°
B	5°
C	7°
D	15°
E	20°
F	25°
G	30°
N	0°
P	11°
O	その他

② 逃げ角記号

記号 (級)	許容差 (mm)		
	コーナ高さ (m)	厚さ (s)	内接円直径 (φd)
A	±0.005	±0.025	±0.025
F	±0.005	±0.025	±0.013
C	±0.013	±0.025	±0.025
H	±0.013	±0.025	±0.013
E	±0.025	±0.025	±0.025
G	±0.025	±0.13	±0.025
J	±0.005	±0.025	±0.05 ~ ±0.15
K	±0.013	±0.025	±0.05 ~ ±0.15
L	±0.025	±0.025	±0.05 ~ ±0.15
M	±0.08 ~ ±0.18	±0.13	±0.05 ~ ±0.15
N	±0.08 ~ ±0.18	±0.025	±0.05 ~ ±0.15
U	±0.13 ~ ±0.38	±0.13	±0.08 ~ ±0.25

③ 等級記号

(注) ひし形および平行四辺形チップでは、頂角は小さい方の角度を使用する。







(例) **T N M G 16**

④ 溝・穴記号				
記号	穴に有無	穴の形状	チップブレード	形状
N	なし	—	なし	
R			片面	
F			両面	
A	あり	円筒穴	なし	
M			片面	
G			両面	
W			一部円筒穴 片面 40°~60°	
T		一部円筒穴 両面 40°~60°		
Q		なし		
U		両面		
B		一部円筒穴 片面 70°~90°		
H		片面		
C		なし		
J	両面			
X	—	—	—	

●J、K、L、M、N、U級の形状サイズ別精度

頂角が55°を超えるチップの場合

(単位：mm)

基準内接円直径	内接円直径(φd)の許容差		コーナ高さ(m)の許容差		適用チップ形状
	J、K、L、M、N(級)	U(級)	M、N(級)	U(級)	
6.35	±0.05	±0.08	±0.08	±0.13	H  W 
9.525					
12.7	±0.08	±0.13	±0.13	±0.2	O  R 
15.875	±0.1	±0.18	±0.15	±0.27	P  S 
19.05					
25.4	±0.13	±0.25	±0.18	±0.38	T  C、E、M 

頂角が55°(形状D)、35°(形状V)のM級チップの場合

(単位：mm)

基準内接円直径	内接円直径(φd)の許容差	コーナ高さ(m)の許容差	適用チップ形状
6.35	±0.05	±0.11	D 
9.525		±0.15	
12.7		±0.18	
15.875	±0.1	±0.18	V 
19.05			
6.35	±0.05	±0.16	V 
9.525			

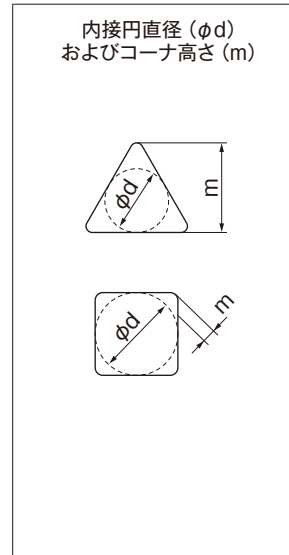

記号	厚さ(mm)
01	1.59
02	2.38
T2	2.78
03	3.18
T3	3.97
04	4.76
05	5.56
06	6.35
07	7.94
09	9.52

6 厚さ記号









(例)

6 04 08

7

5 切れ刃長さまたは内接円記号

S 		C 		W 		T 		D 		V 		内接円直径
記号	寸法	記号	寸法	記号	寸法	記号	寸法	記号	寸法	記号	寸法	
03	3.97					06	6.9					3.97
04	4.76					08	8.2					4.76
05	5.56			03	3.8	09	9.6					5.56
06	6.35			04	4.3	11	11					6.35
07	7.94			05	5.4							7.94
09	9.525	09	9.7	06	6.5	16	16.5	11	11.6	16	16.6	9.525
12	12.7	12	12.9	08	8.7	22	22	15	15.5			12.7
15	15.875	16	16.1	10	10.9	27	27.5	19	19.4			15.875
19	19.05	19	19.3			33	33					19.05
25	25.4	25	25.8									25.4

7 コーナー記号



記号	コーナー半径r _c (mm)
00	シャープコーナ
02	0.2
04	0.4
08	0.8
12	1.2
16	1.6
20	2.0
24	2.4